



NEUHEIT

MultiOne Modell 6.3S K
2-FAHRSTUFEN

Der neue MultiOne 6.3S K

Die MultiOne-Neuheit 6.3S K mit innovativem **2-Fahrstufen-Fahrmotor** bietet:

- Noch mehr Schubkraft – 2050 kgf
- Höchstgeschwindigkeit von 10 bis 20 km/h

Diese Eigenschaften, die extrem kompakten Abmessungen und eine Hubkraft von über 1100 kg machen den neuen 6.3SK zu einem Multifunktionslader, der schwere Arbeiten bewältigt und dabei kompakt genug ist, um ihn problemlos – auch seitlich auf LKW oder Anhänger verladen - zur Baustelle zu transportieren.



6.3SK 2-FAHRSTUFEN – 6.3+K – Leistungsvergleich:

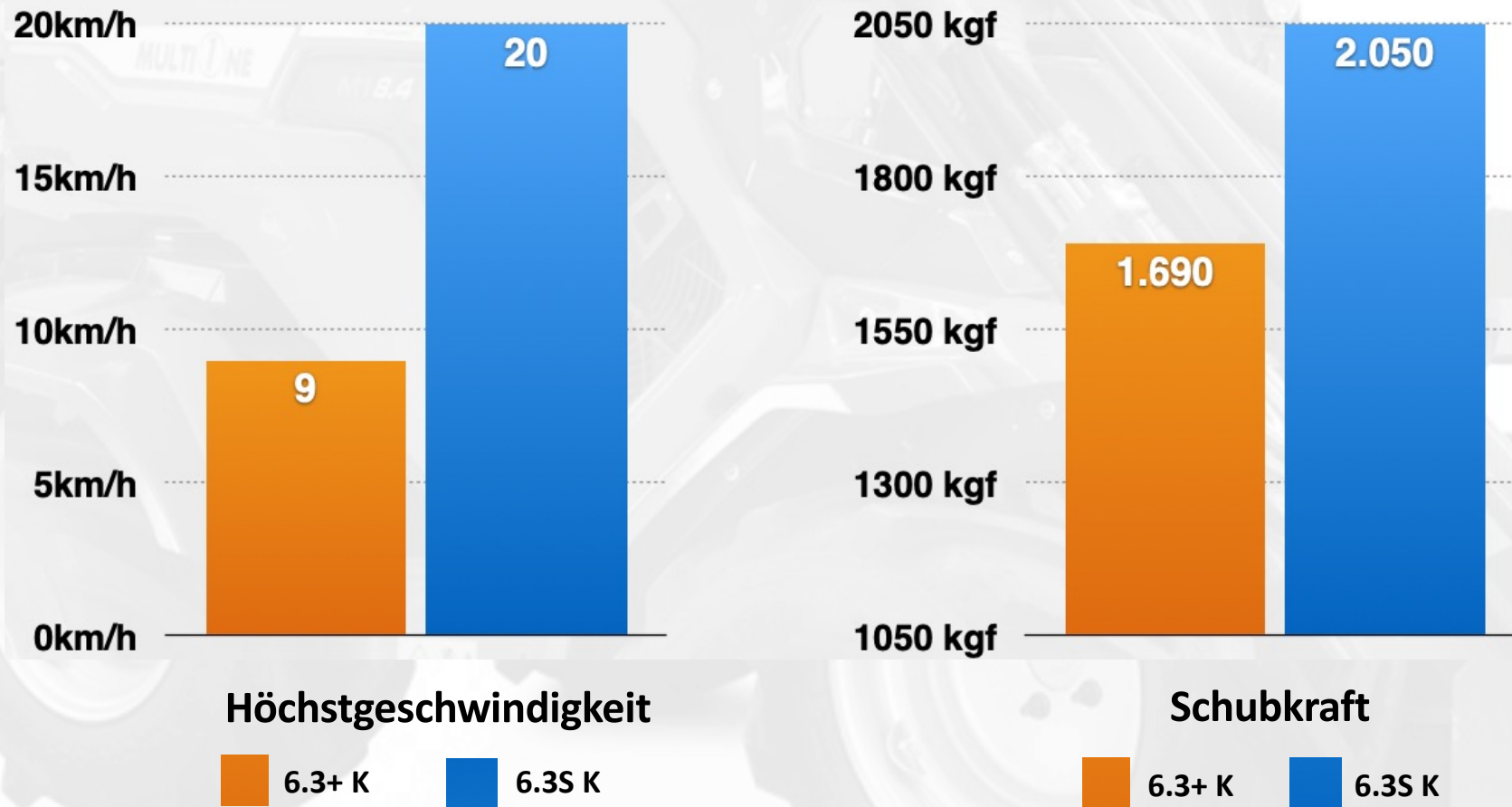

MultiOne 6.3S K – IMMER BESSER

IMMER EINEN SCHRITT VORAUS:

KOMPAKTE ABMESSUNGEN:

2445 mm Länge, 1070 mm Breite

2-FAHRSTUFEN:

Bis zu 20 km/h schnell

SCHUBKRAFT:

2050 kgf

KUBOTA-MOTOR:

1261 ccm

HOHES DREHMOMENT:

85 Nm bei 1700 U/min.

STARKE ZUSATZHYDRAULIK:

50 l/min

HUBHÖHE:

2,92 m

MULTIFUNKTIONS-JOYSTICK

ACI-SYSTEM

UNZERBRECHLICHE MASCHINENVERKLEIDUNG

DER NEUE MULTIONE 6.3S K MIT 2-FAHRSTUFEN

MULTI**1**NE®

MULTIFUNKTIONS-
JOYSTICK

BESTES VERHÄLTNIS
EIGENGEWICHT-/
HUBKRAFT

KUBOTA
D1305
MOTOR

HI-FLOW
ZUSATZHYDRAULIK

KOMPAKTE
ABMESSUNGEN

A.C.I.
ATTACHMENT
CONTROL
INTERFACE

UNZERBRECHLICHE
MASCHINENVERKLEIDUNG

2-FAHRSTUFEN-
RADMOTOREN

WWW.MULTIONE.DE

6.3S K - DATENBLATT

LADER UND OPTIONEN

R.231

SERIE 6: 6.3S K

<http://tiny.cc/6seriesEN>



Max. Hubkraft 1120 kg	Leistung 25 PS	Geschwindigkeit 20 km/h	Zusatzhydraulik 50 l/min	Hubhöhe 2,92 m	
------------------------------------	-----------------------------	--------------------------------------	---------------------------------------	-----------------------------	--

ACI
ATTACHMENT
CONTROL
INTERFACE



NEU

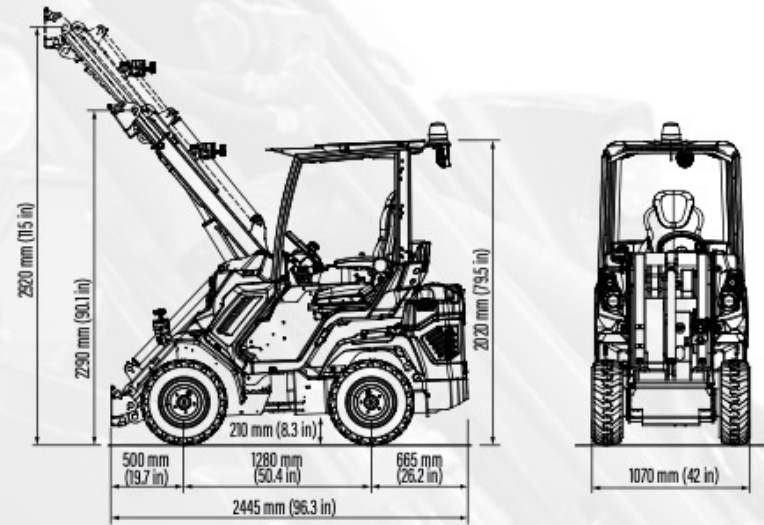

Reifengröße	Höhe	Breite
23X8.50-12	2020 mm (79.5 in)	1070 mm (42 in)
23X10.50-12 ET-25	2020 mm (79.5 in)	1130 mm (44.5 in)
26X12.00-12 ET-50	2040 mm (80.3 in)	1280 mm (50.4 in)
27X8.50-15	2080 mm (81.9 in)	1070 mm (42 in)
27X10.50-15	2080 mm (81.9 in)	1150 mm (45.3 in)

Modell	6.3S K
Motor	Kubota D1305 - 3 Zylinder - 1261 ccm
Emissionsstandard	Stage V und Tier 4 Final
Leistung/Drehmoment	25 PS / 85 NM bei 1700 U/min
Kraftstoff	Diesel
Fahrtrieb	Hydrostatisch
Fahrgeschwindigkeit ⁽¹⁾	10 - 20 km/h
Zusatzhydraulik	50 l/min
Hubhöhe	2,92 m
Max. Hubkraft ⁽²⁾	1120 kg
Ausbrechkraft / 50 cm	1400 kg
Schubkraft (c)	2050 kgf
Durchschnittl. Bodendruck (Standardbereifung)	1051 kg/m ²
Wendekreis: Innen/Außen	905 / 2020 mm
Standardbereifung (Traktorprofil)	23 x 8.50-12
Gewicht ab	1440 kg
Artikelnummer	C961030

(1) Maximale Geschwindigkeit auf ebener Fläche (ohne Anbaugerät, mit größtmöglichem Reifendurchmesser)

(2) Maximale Hublast, inklusive Gewicht des Anbaugerätes.

(Bitte beachten Sie das Lastdiagramm im Benutzerhandbuch)

SERIENAUSSTATTUNG

- Kubota D1305 (25 PS), Big Block, 3 Zylinder, Dieselmotor, 1261 ccm, wassergekühlt, elektrischer Anlasser
- Erfüllt Abgasnormen Stage V und Tier 4 Final
- Unzerbrechliche Maschinenverkleidung
- Allradantrieb mit DBS – Dynamic Block System
- ACI mit Multifunktions-Joystick (22 Funktionen)
- Hydraulisch vorgesteuerte Verstellpumpe
- Doppel-H-Teleskophubarm mit Parallelführung
- Hi-Flow Zusatzhydraulik
- 2-Fahrstufen
- Lamellenfeststellbremse
- Hydraulikölkühler
- Multi-Connector
- Hocheffiziente Radialkolben und Hochleistungs-Radmotoren
- Direkter Allradantrieb
- ROPS-FOPS Level I
- LCD-Display mit programmierten Wartungsintervallen
- Zwei Arbeitsscheinwerfer
- Ergonomischer beheizbarer Sitz, verstellbar und gefedert, mit Armlehnen und Sicherheitsgurt

VERFÜGBAR AB DEM ZWEITEN QUARTAL 2024

**MULTIONE DEUTSCHLAND GMBH
DIESELSTR. 15B
64807 DIEBURG**

**TELEFON: 06071 / 496497-0
E-MAIL: KONTAKT@MULTIONE-DEUTSCHLAND.GMBH**