

DIE ROSENBERG-GRUPPE



Rosenberg Ventilatoren GmbH

Maybachstr. 1/9
D-74653 Künzelsau-Gaisbach
Fon +49 (0)7940 / 142-0
Fax +49 (0)7940 / 142-125

www.rosenberg-gmbh.com
info@rosenberg-gmbh.com

DIE ROSENBERG GRUPPE

Klima- und Lüftungstechnik ist unsere Welt



Luft ist unser Element - sie **intelligent und effizient** zu bewegen ist unsere Leidenschaft. Seit 1981 entwickeln und produzieren wir regelbare Außenläufermotoren, Ventilatoren und Kastenklimatechnik.

Unser Stammsitz befindet sich in Künzelsau, im Zentrum der Innovationsregion Heilbronn-Franken. **Deutsche Ingenieurskunst** ist die Grundlage unserer Entwicklungsarbeit und Antrieb unserer Innovationskraft. Als global agierendes Unternehmen sind wir überall dort vertreten, wo unsere Kunden uns brauchen. Mit Produktionsstandorten und Vertriebsniederlassungen in über 45 Ländern sind wir **weltweit präsent** - ein starker und zuverlässiger Partner immer in Reichweite des Kunden.

Der kontinuierliche Informationsaustausch zwischen Kunden und Mitarbeitern steht bei uns an erster Stelle. Deshalb können wir permanent und konsequent Produkt- und Qualitätsoptimierungen vornehmen, und flexibel auf alle Kundenwünsche eingehen.



Gründung	1981
Mitarbeiter	ca. 400 in Deutschland ca. 1.500 weltweit
Produktionsstätten	Künzelsau (D), Glaubitz (D), Waldmünchen (D), Ungarn, Tschechien, Italien, Frankreich, Slowakei, Türkei, Mexiko, China
Entwicklungszentren (zertifizierte Labors)	Deutschland, Frankreich, Ungarn und China
Weitere Mitglieder der Rosenberg Gruppe	ROX Klimatechnik GmbH ECOFIT, ETRI, Airtècnics

LUFT IST UNSER ELEMENT

Wir bieten intelligente Lösungen,
um Luft effizient zu bewegen - egal ob heiß oder kalt.

UNSERE ERFOLGSFAKTOREN

Produktionstiefe - Know-How - Kundennähe

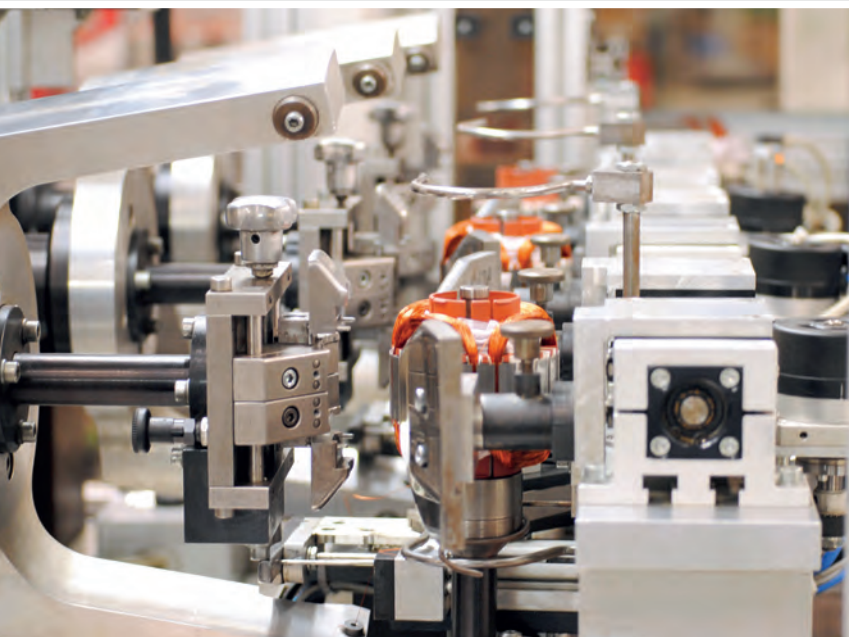

Das gesamte Programm an Motoren, Ventilatoren und Kastenklimageräten wird hauptsächlich in den eigenen Produktionsstätten der Rosenberg-Gruppe gefertigt. Von der Beratung und Konstruktion bis hin zur Lieferung anschlussfertiger Klimageräte erhalten Sie **alle Leistungen aus einer Hand**.

Unsere Produktionstiefe - vom Motor bis zur Steuerung - macht uns unabhängiger von Zulieferern und ermöglicht uns, flexibel auf Kundenwünsche einzugehen. Kurzum: **Wir sind stark bei Problemlösungen**. Bereits in der Entwicklungs- und Projektierungsphase stehen wir in direktem Dialog mit dem Kunden und können besondere Anforderungen schnell und individuell erfüllen. Der zufriedene Kunde steht im Fokus unserer Aktivitäten.

Für die unmittelbare Umsetzung und rasche Lieferung sorgen rund 1.500 **qualifizierte und erfahrene Mitarbeiter** im Stanzwerk, der Gießerei, und der Motoren-, Ventilatoren- und Klimagerätefertigung. In den Produktionswerken arbeiten sie an modernen Fertigungsmaschinen.

Durch die Kombination von menschlichem Know-How und innovativer Produktionstechnologie erreichen wir eine Qualität, die höchsten Anforderungen gerecht wird.

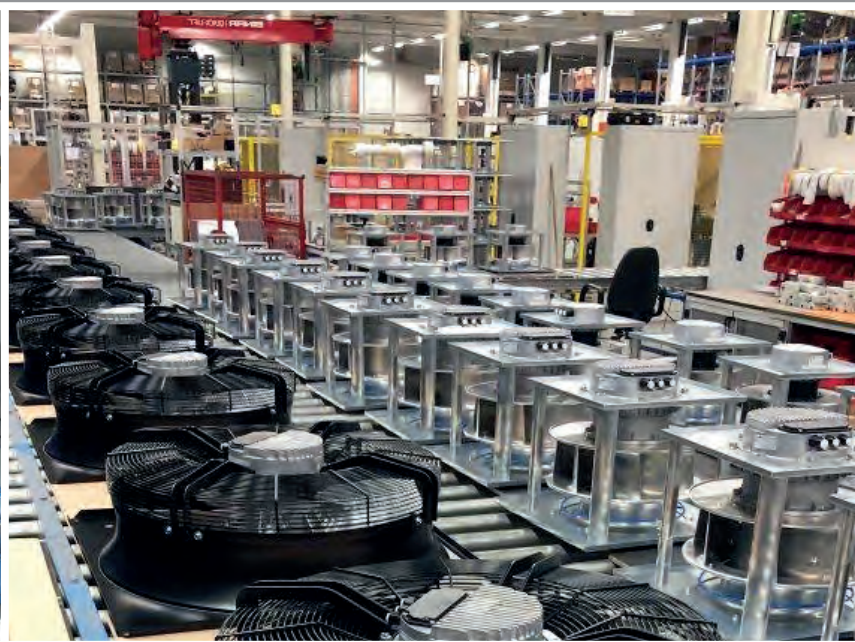

KOMPLETTLÖSUNGEN AUS EINER HAND

Wir verbinden langjährige Erfahrung, innovative Entwicklungsarbeit und modernste Fertigungstechnik.

UNSER ANSPRUCH

Wir stehen für kompromisslose Qualität

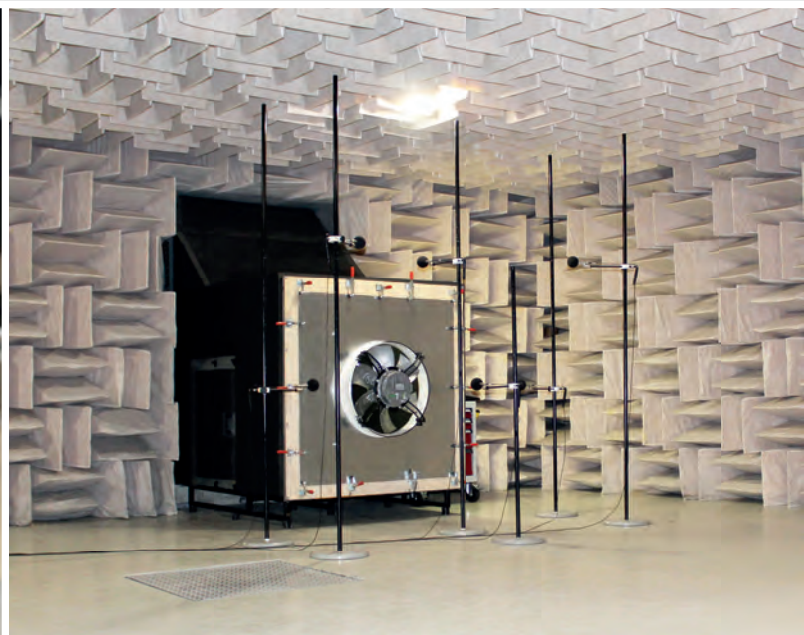
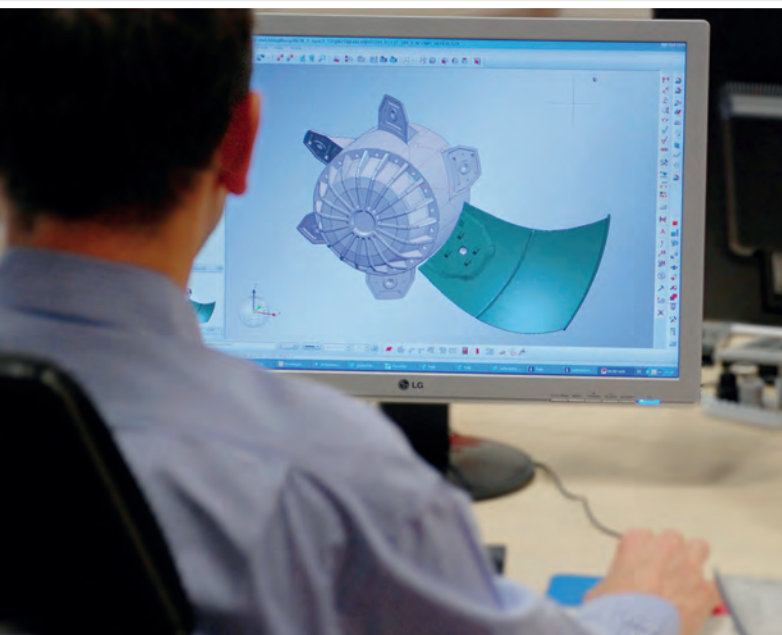

Bei der Qualität und Zuverlässigkeit unserer Produkte machen wir keine Kompromisse. Die **Zertifizierung** nach DIN EN ISO 9001 sowie die Mitgliedschaft im RLT-Herstellerverband Raumlufttechnische Geräte **bestätigen unsere Kompetenzen** und unser Know-How in der Entwicklung und Produktion lufttechnischer Anlagen.

In unseren firmeneigenen Laboren stehen uns **moderne Meßeinrichtungen** zur Verfügung, mit denen wir die strömungstechnischen und schalltechnischen Eigenschaften unserer Ventilatoren und Kastenklimateure messen und analysieren. Unsere Kammerprüfstände zur Aufnahme von Leistungskennlinien wurden vom TÜV Süd entsprechend der Europäischen Norm DIN EN 5801 geprüft und zertifiziert. Damit wurde Rosenberg die **Zuverlässigkeit und Genauigkeit** seiner Prüfeinrichtungen, und damit die Präzision der Leistungsdaten der Produkte, von unabhängiger Stelle bestätigt.

Diese geprüften Daten und Kennlinien sind die alleinige Basis für unsere Produktkataloge und Auswahlprogramme.

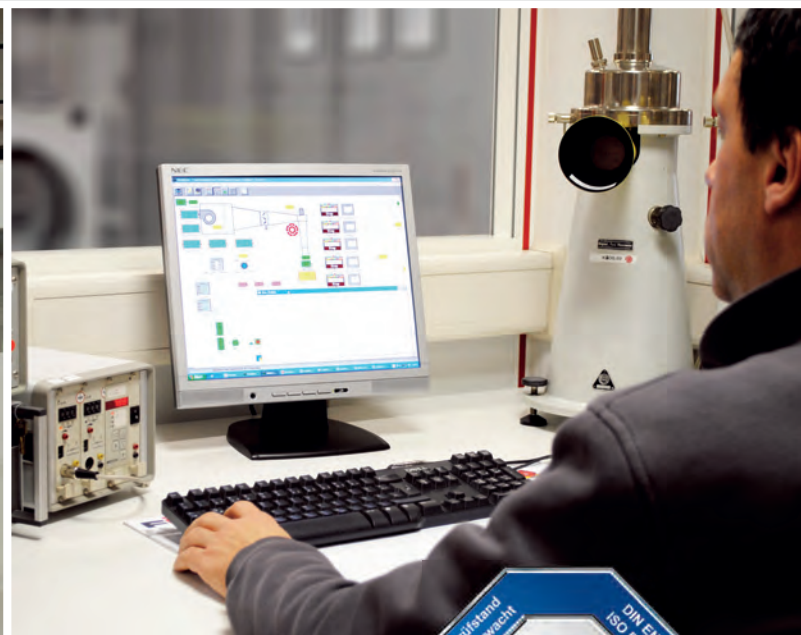

UNSERE PRÄZISION IST MESSBAR

... und darauf können Sie sich verlassen!



ZEICHEN SETZEN!

Energieeffiziente EC-Technologie



Als zukunftsorientiertes Unternehmen haben wir längst erkannt, dass dem bewussten Umgang mit Energie eine entscheidende **ökologische und ökonomische Bedeutung** zukommt - vor allem in Hinsicht auf den CO₂-Ausstoß und steigende Energiepreise. Deshalb arbeiten unsere Ingenieure und Techniker ständig daran, die Energieeffizienz unserer Produkte zu verbessern - mit Erfolg: Unsere Motoren mit moderner EC-Technologie erreichen Wirkungsgrade über 90% und **sparen bis zu 50% Energie** gegenüber herkömmlicher Motorentechnik. Der niedrige Energieverbrauch trägt dabei nicht nur zur Schonung der Umwelt bei, sondern senkt auch die Betriebskosten unserer Kunden.

Die EC-Technologie ist aber weit mehr als ein reines „Energieeffizienzwunder“. Die EC-Motoren sind wartungsfrei und geräuscharm. Die **integrierte, intelligente Steuerung** ermöglicht eine stufenlose Regelung und weitere Zusatzfunktionen wie z.B. Druck-, Volumenstrom- oder Luftqualitätsregelung.

Unsere EC-Produkte **erfüllen damit höchste Ansprüche** wenn es um Energieeffizienz, Wirtschaftlichkeit und hohe Luftqualität geht.

Vorteile der EC-Technik

- » enorm hoher Wirkungsgrad
- » integrierte Regelung (stufenlos regelbar)
- » sehr einfacher Anschluss
- » Zusatzfunktionen (Druckregelung u.v.m.)
- » kleinere Motorbaugröße bei gleicher Leistung
- » geringerer Stromverbrauch



Faszinierend effizient

EC-Technologie schont die Umwelt und spart gleichzeitig Kosten.

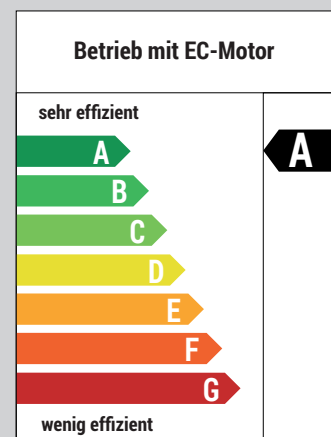

UNSERE PRODUKTPALETTE

Standardventilatoren für verschiedenste Anwendungsbereiche



Für die Be- und Entlüftung von Wohn-, Geschäfts-, Büro- oder Industriegebäuden: Wir bieten für jeden Anwendungsbereich die passende Lösung.

- » **Radialventilatoren**
mit vorwärts- und rückwärtsgekrümmten Laufrädern
- » **Axialventilatoren**
 - mit quadratischer Wandplatte oder Doppelflanschgehäuse
 - mit verstellbaren Schaufeln
- » **Kanalventilatoren**
mit rückwärtsgekrümmten Laufrädern
als klappbare und schallgedämmte Ausführung
- » **Dachventilatoren**
horizontal oder vertikal ausblasend
- » **Dachventilatoren mit Normmotoren**
für erhöhte Fördermitteltemperaturen
- » **Rohrventilatoren**
aus Stahl oder Kunststoff
- » **Zerobox**
schallgedämmte Abluftboxen
- » **Unobox / Unobox-ME**
schallgedämmte Abluftboxen
- » **Küchenabluftboxen**
für erhöhte Fördermitteltemperaturen
- » **Türluftschleieranlagen**
- » **Regel- und Schaltgeräte**

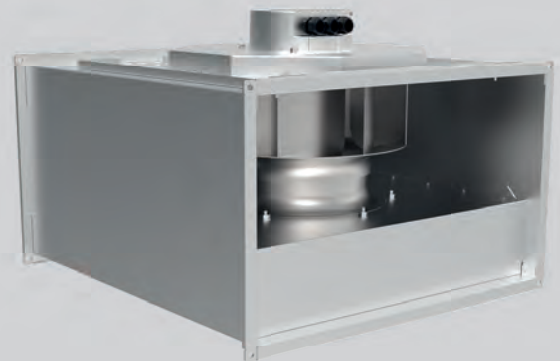

Kanalventilator (klappbar)
für den Einbau in Kanalsysteme, z.B.
Be- und Entlüftung von Gewerbe- und
Industriegebäuden



Axialventilator mit Flansching
für den Einbau in Rohrsysteme
z.B. Entlüftung von Gewerberäumen

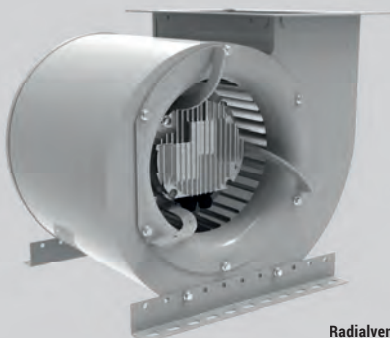

Radialventilator mit vorwärtsgekrümmten Schaufeln
z.Bsp. für den Einbau in Reinraumgeräte



Dachventilator
zur Zentralentlüftung von Wohn-,
Gewerbe- und Industriegebäuden

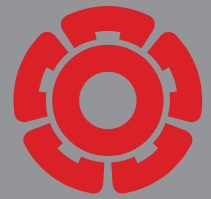

Türluftschleieranlagen
 für den Industrie- und Gewerbebereich



Zerobox
 für den Einbau in Zwischendecken, z.B. zur Be- und Entlüftung von Gewerbegebäuden



Rohrventilator
 für den Einbau in Rohrsysteme zur einfachen Be- und Entlüftung, z.B. in Umkleidekabinen



Unobox
 zur Be- und Entlüftung von Wohn-, Gewerbe- und Industriegebäuden



Küchenabluftbox
 zum Absaugen fetthaltiger Luft, z.B. in Gewerbeküchen



Steuer- und Regelgeräte & Elektrisches Zubehör zur wirtschaftlichen Ansteuerung der Ventilatoren

UNSERE PRODUKTPALETTE

Ventilatoren für OEM-Anwendungsbereiche



Unsere Ventilatoren werden bereits seit 1981 in anspruchsvollen Anwendungen auf allen Kontinenten erfolgreich eingesetzt, und werden den unterschiedlichsten Anforderungen hinsichtlich Schockbeanspruchung, Temperaturbereich und Spannungsversorgung gerecht.

» Anwendungsbereich Bahntechnik

Speziell ausgelegte Ventilatoren werden in U- und S-Bahnen, in Regional- und Hochgeschwindigkeitszügen zur Kühlung von Fahrmotoren, Trafos, Elektronikkomponenten und in Klimageräten eingesetzt.

» Anwendungsbereich Windkraftanlagen

Rosenberg-Ventilatoren axialer und radialer Bauart in modifizierter Ausführung werden zur zuverlässigen Kühlung der Generatoren und Schaltschränke in modernen Windkraftanlagen eingesetzt.

» Anwendungsbereich Kälte- und Klimatechnik

Rosenberg-Axialventilatoren für den Einsatz in Kondensatoren, Kühlern und Verdampfern.

» Anwendungsbereich Lüftungsgeräte

Rosenberg-Ventilatoren als freilaufende Räder, Riementriebventilatoren oder direktgetrieben für den Einsatz in Lüftungsgeräten.

» Anwendungsbereich Filtertechnik

Rosenberg-Ventilatoren für den Einsatz in modernen Filteranlagen für optimale Produktionsprozesse.

» Anwendungsbereich Elektronik Kühlung

Rosenberg-Ventilatoren für eine optimale und effiziente Wärmeabfuhr oder als Kühlung von Schaltschränken, Leistungselektronik oder elektronischen Steuerungen.

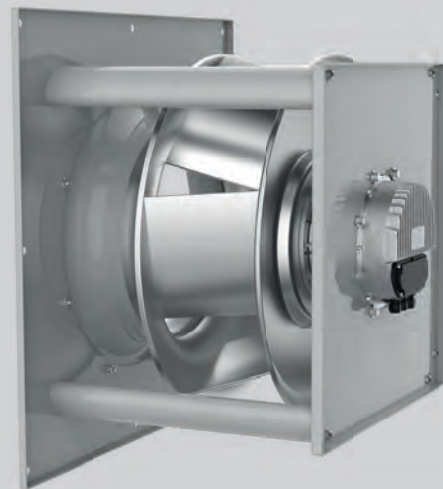

Freilaufendes Rad in Modulbauform
für den Einsatz in Kastenklimageräten



Radialventilator in Sonderausführung
für den Einsatz in Windkraftanlagen zur
Generator Kühlung



Freilaufendes Rad
 für den Einsatz in Kastenklimageräten



Kälteaxialventilator
 für den Einsatz in Kühlern



Radialventilator in Sonderausführung
 für den Einsatz als Zuluftventilator in Bahn-
 Führerstandklimageräten

UNSERE STÄRKEN - IHR VORTEIL

- » Kundenspezifische Entwicklung, projektspezifische Prüfstandmessung und schnelle Lieferung von Funktionsmustern
- » Bildung von standardisierten „Produktfamilien“ und optimierten technischen Lösungen für die jeweilige Applikation
- » Kundensupport während der gesamten Projektlaufzeit: Angebot, Projektierung, Design, Produktion und After Sales

UNSERE PRODUKTPALETTE

Kastenklimageräte in Flach-, Kompakt- und Modulbauweise



Wir bieten ein breites Sortiment an Komplettlösungen für die Klimatechnik. Sowohl im High-Tech-Bereich als auch in der klassischen Gebäudetechnik sorgen Rosenberg-Klimageräte für saubere und richtig temperierte Raumluft. Die Klima- und Lüftungsgeräte sind nach dem Baukastenprinzip konstruiert und lassen sich einfach und individuell kombinieren. Wetterbeständige und explosionsgeschützte Ausführungen sind dabei ebenso möglich, wie RLT-zertifizierte Hygiene-Varianten.

Unsere Klimageräte erreichen die Energieeffizienzklasse A+ und erfüllen höchste Anforderungen an Wirtschaftlichkeit und Qualität.



» Airbox Kastenklimageräte in Modulbauweise (Baureihe S60 und T60)

Die Geräte bestehen aus einer Rahmenkonstruktion mit doppelschaligen schall- und wärmeisolierten Paneelen. Die einzelnen Module für Filter, Ventilator, Erhitzer, Kühler, Wärmerückgewinnung, Schalldämmung sowie die Rahmenmaterialien werden flexibel nach Kundenanforderung zusammengestellt.



» Airbox Kastenklimageräte rahmenlos (Baureihe F40)

Die F40-Reihe ist im rahmenlosen Design gefertigt. Die Paneele werden von außen aneinander geschraubt, so dass die Geräte innen glattflächig und somit hygienisch unbedenklich sind.



» Kompaktlüftungsgeräte (Baureihe SupraBox COMFORT / SupraBox DELUXE)

Platzsparende Komplettlösung mit integrierter Regelung für Be- und Entlüftung in nur einer Geräteeinheit. Ideal geeignet für Verkaufsräume, Veranstaltungsräume und Schulen. Einfacher Plug & Play Anschluss, ausgestattet mit energiesparender EC-Technologie. Nähere Informationen finden Sie in unseren Broschüren „Kompaktlüftungsgeräte mit Wärmerückgewinnung SupraBox COMFORT / SupraBox DELUXE“.

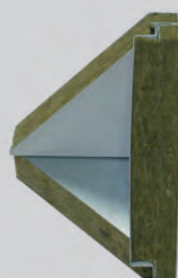

Airbox F40

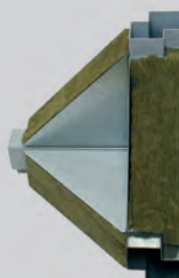

Airbox S60

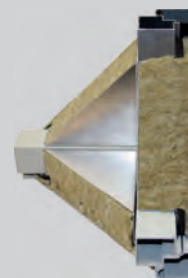

Airbox T60

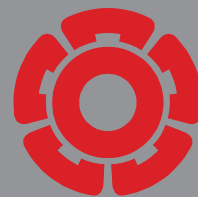

Zu- und Abluftgerät der Baureihe Airbox T60
 in Modulbauweise



TR-Basic Regelung
 zur wirtschaftlichen Ansteuerung von Kastenklimategeräten

Baureihe	F40	S60	T60
Panelstärke	40 mm	60 mm	60 mm
Rahmen	rahmenlos	1,5 mm Stahl verzinkt / V2A	1,5 mm Aluminium und thermisch entkoppelt
Innenaufstellung	✓	✓	✓
Wetterfeste Ausführung	✓	✓	✓
Hygieneausführung mit Zertifikat (VDI 6022-1)	✓	✓	✓
Hygieneausführung mit Zertifikat (DIN 1946-4)	Zonengeräte ¹		✓
Explosiongeschützte Ausführung (ATEX / GOST)		2G, 3G (2D, 3D) ¹	
Schwimmbadausführung			Stahl verzinkt, Kunststoff-beschichtet, AlMg3, V4A
Direktbefeuerung		✓	
Vertikale Luftführung	✓	✓	✓
Energielabel nach RLT-Herstellerverband	✓	✓	✓
EUROVENT	✓	✓	✓

¹ auf Anfrage

UNSERE PRODUKTPALETTE

Retrofitlösungen für die Klima- und Lüftungstechnik



Energieeinsparung durch Ventilatortausch

Veraltete Ventilatoren gehören zu den Hauptursachen für zu hohen Energieverbrauch in bestehenden RLT-Anlagen und damit in Nichtwohngebäuden insgesamt. Die bei Energetischen Inspektionen durchschnittlich festgestellten Systemwirkungsgrade veralteter Ventilatoren liegen unterhalb von 45%.

Durch den Austausch von alten, ineffizienten Ventilatoren durch moderne, energieeffiziente Modelle lassen sich je nach Gebäude und Anlage bis zu 50% Energie und CO₂ einsparen! Dies schlägt sich natürlich auch in geringeren Betriebs- und Energiekosten nieder, und das bei verhältnismäßig geringen Investitionskosten: Denn während der

Anteil eines Ventilators an den Investitionskosten einer RLT-Anlage maximal 3% beträgt, beträgt sein Anteil an den Betriebskosten bis zu 70%! Zahlreiche Best-Practice-Beispiele aus den unterschiedlichsten Arten von Nichtwohngebäuden – vom Krankenhaus bis zum Flughafenterminal – zeigen, dass die Amortisationszeit bei einem Ventilatorentausch je nach Anlage und Gebäude durchschnittlich nur zwischen zwei und fünf Jahren beträgt.

Verstärkt wird der ohnehin schon kurze Amortisationszeitraum durch öffentliche Förderprogramme, denn auch der Staat hat inzwischen die positiven Effekte des Ventilatorentauschs erkannt.

Traditionelle Ausführung

- » Komplettausfall der Anlage möglich
- » Aufwendiger Tausch
- » Wartung bei Riementrieb
- » Frequenzumrichter notwendig
- » Mehr Aufstellungsfläche
- » Prallschirme
- » Zweite Filterstufe



Die Lösung: ECFanGrid



- » Effiziente EC-Ventilatoren
- » Integrierte Drehzahlsteuerung
- » Redundanz & Hohe Verfügbarkeit
- » Einfache Reinigung
- » Einbringung über vorhandene Treppen & Aufzüge
- » Einfacher Ersatz & Wartung
- » Kompaktheit & Flexibilität
- » Gleichmäßigeres Strömungsprofil
- » Weniger niederfrequente Geräusche
- » Gewichtsreduktion

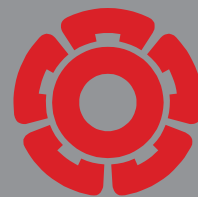

DEUTSCHLAND
MACHT'S
EFFIZIENT.



Ventilortausch
macht's effizient.

Bei einer **ECFanGrid** handelt es sich um mehrere parallel betriebene EC-Ventilatoren in einer Art Ventilatorwand. Dabei vervielfacht sich der Volumenstrom proportional der Ventilatoranzahl, bei gleichbleibenden Druckverhältnissen. Die eingesetzten EC-Ventilatoren sind dabei nicht nur hocheffizient, sie ergeben als perfekt abgestimmte Einheit (Elektronik, Motor & Laufrad) eine einfache Plug & Play Lösung für nahezu jede Lüftungstechnische Anforderung.

Ferner lassen sich mehrere regelbare Ventilatoren wesentlich besser an die tatsächlich benötigte Luftleistung anpassen, was die Effizienz in jedem Betriebspunkt steigert.

Das **ECFanGrid Retrofit System** eignet sich besonders um alte, ineffiziente, riemengetriebene Ventilatoren in Lüftungsgeräten auszutauschen. Dabei spielt es keine Rolle welches Fabrikat im Einsatz ist. Das Retrofit System ist flexibel und immer passend!

Alle Komponenten von den Ventilatoren über den Schaltschrank bis hin zu den adaptiven Blechteilen stammen aus eigener Fertigung und sind Bestandteil eines jeden ECFanGrid Retrofit Systems von Rosenberg.

Weitere Informationen: www.ECFanGrid.de

UNSERE VERTRIEBSNIEDERLASSUNGEN

Die Rosenberg-Gruppe weltweit



Ägypten
Argentinien
Australien
Belgien
Bulgarien
Chile
China
Dänemark
Finnland
Frankreich
Großbritannien
Island
Indien
Indonesien
Irland

Israel
Italien
Kanada
Kirgisistan
Korea
Litauen
Malaysia
Moldawien
Niederlande
Neuseeland
Norwegen
Österreich
Polen
Rumänien
Russland

Saudi Arabien
Schweden
Schweiz
Singapur
Slowakei
Slowenien
Spanien
Syrien
Thailand
Tschechien
Ukraine
Ungarn
USA
V.A.E (Dubai)
Zypern



WIR SIND FÜR SIE DA

Unsere Mitarbeiter beraten Sie gerne persönlich.
Wir freuen uns auf Ihre Anfrage!

Ihre Vertriebsniederlassung: