



PROFITECHNIK
FÜR DIE LANDSCHAFTSPFLEGE



Profitechnik seit 1926

WIR SIND VOGT

VOGT steht gleichermaßen für Tradition, Innovation und Qualität. Der Grundstein unseres heutigen Handelns wurde bereits im Jahr 1926 gelegt. Von dem einstigen Schmiedebetrieb haben wir uns zum Spezialisten und deutschlandweit führenden Anbieter für professionelle Landschaftspflegetechnik entwickelt.

Als 100% eigenständiger Familienbetrieb in der nun 4. Generation trägt unser langjähriges Know-How ebenso zu unserem Erfolg bei, wie unser Gespür für Innovationen. Wir verstehen uns als langfristigen Partner mit besonderem Augenmerk auf technische Entwicklungen und Serviceleistungen. VOGT ist nicht einfach nur Großhändler, wir sind Konstrukteur, Importeur, Vertriebspartner, Direktverkäufer, Ersatzteilversorger, Ansprechpartner und Problemlöser. Wir begleiten unsere Kunden von der Beratung über den Kauf und die Auslieferung bis hin zur Maschinenwartung und Ersatzteilversorgung.

Qualität steht für uns in jeder Hinsicht an erster Stelle. Wir verkaufen nur Maschinen, die uns zu 100% überzeugen und technisch auf dem höchsten Stand sind. Dank unserer jahrzehntelangen Branchenerfahrung und dem stetigen Austausch mit unseren Lieferanten entwickeln wir die Technik immer weiter und passen die Maschinen an die Marktbedürfnisse an.

Machen Sie sich auf den folgenden Seiten gerne selbst ein Bild von unserem Portfolio und unseren Leistungen.

Herz VOGT Team



UNSERE GESCHICHTE



Gründung des Schmiedebetriebs durch Otto Vogt

1926



Spezialisierung auf Profitechnik für die Landschaftspflege

2000



Bau der 2.500 m² großen Ausstellungshalle in Felbecke

2006



Eröffnung des neuen Service-Centers und der Lagerhallen

2023

1960 - 1999

Vertrieb und Werksvertretung für Landtechnik



2001

Ausbau und Erweiterung des Bürogebäudes



2013

Eröffnung des Vertriebsstandorts Süd in Untermünkeim





VOGT STANDORTE

VOGT SCHMALLEMBERG

VOGT GmbH & Co. KG
Alte Straße 3
57392 Schmallenberg

verkauf@vogtgmbh.com
Zentrale: +49 (0)2972 9762-0
Ersatzteillager: +49 (0)2972 9762-500
Service: +49 (0)2972 9762-600
Fax: +49 (0)2972 9762-20

Öffnungszeiten Ausstellung:

Mo. - So.: 8.00 bis 19.00 Uhr geöffnet

VOGT UNTERMÜNKHEIM

VOGT GmbH & Co. KG
Am Richtbach 1/ 2
74547 Untermünkheim

verkauf@vogtgmbh.com
Tel.: +49 (0)7944 942600-0
Fax: +49 (0)7944 942600-20

Öffnungszeiten Ausstellung:

Mo. - Fr.: 08.00 bis 17.00 Uhr geöffnet





Hauptsitz

Stützpunkt West
57392 Schmallenberg
Nordrhein-Westfalen

Niederlassung Süd

74547 Untermünkheim
Baden-Württemberg

Stützpunkt Süd-West

56330 Koblenz-Gondorf
Rheinland-Pfalz

Stützpunkt Nord-West

48703 Stadthohe
Nordrhein-Westfalen

Stützpunkt Nord-Ost

18276 Gülzow
Mecklenburg-Vorpommern

Stützpunkt Ost

07646 Mörsdorf
Thüringen

Stützpunkt Süd-Ost

84130 Dingolfing
Bayern

Stützpunkt Österreich

AT- 8753 Fohnsdorf
Steiermark

VOGT PROFITECHNIK

Unser Fokus liegt auf professioneller Landschaftspfletechnik, in diesem Bereich sind wir Ihr Spezialist!

In den Produktbereichen Mulchtechnik, Baum- und Heckenpflege, Holzhäcksler und Baumstumpfräsen bieten wir jeweils ein sehr umfangreiches Maschinenportfolio. Aufgrund des großen Produktprogramms und unserer hohen Fachkompetenz finden wir immer die optimale Maschine für Ihren Anwendungsbereich und können Sie sehr individuell beraten.

Im Bereich Mulchtechnik bieten wir Schlegelmulcher von DRAGONE, Forstmulcher und Forstfräsen von TMC, Auslegemulcher

von GREENTEC und TIFERMEC sowie hydraulische Forst- und Schlegelmulcher. Die funkgesteuerten Raupen der Marke MDB eignen sich sowohl zum Mulchen als auch für viele weitere Landschaftspflegearbeiten.

Bei den Holzhäckslern zählen die Marken TP und HS, bei den Baumstumpfräsen die Marke FSI zu unserem Portfolio.

Auf den nächsten Seiten erfahren Sie mehr zu den einzelnen Produktbereichen und technischen Besonderheiten.





SCHLEGELMULCHER

Bereits vor über 35 Jahren haben wir den Einsatz von Mulchgeräten für die Landschaftspflege etabliert und vertreiben noch heute ausgezeichnete Mulchtechnik mit den höchsten Qualitätsstandards.

Die Mulchgeräte des italienischen Herstellers DRAGONE zeichnen sich vor allem durch ihre Robustheit und hohe Schlagkraft aus. Für herausragende Stabilität sorgt die innenliegende, durchgehende Rotorachse, die dem Rotor eine einzigartige Stabilität verleiht. Die hochvergüteten Spezienschlegel sind in einer Doppelspirale am Rotor angeordnet und sorgen somit für eine optimale Ansaugung und Zerkleinerung des Materials, bei vergleichsweise geringem Kraftaufwand. Die Konstruktion aus hochfestem STRENX S700 Feinkornstahl verleiht dem Mulchgehäuse eine

hohe Festigkeit und längere Lebensdauer. Dank des HEAVY-DU-TY-Getriebes und POWER-BELT Riemenantriebs überzeugt der Mulcher auch in extremen Einsatzsituationen mit größeren Traktoren. Die großdimensionierte, abgerundete Laufwalze sorgt für eine hohe Laufruhe und optimale Boden Anpassung. Hochwertige Rotor- und Laufwalzenlagerungen sind geschützt verbaut und garantieren lange Standzeiten.

Wir bieten viele verschiedene Modelle für jeden Anwendungsbereich und für Traktoren von 15-300 PS: Flächenmulcher, Großflächenmulcher, Seitenmulcher, Mulcher für Obst- und Weinbaukulturen oder Spezialgeräte zur Kulturpflege.



Durchgehende Rotorachse



Doppelspiralrotor



STRENX S700



HEAVY DUTY Antrieb



FORSTMULCHER | FORSTFRÄSEN STEINBRECHER

Mit unserem TMC Programm bieten wir professionelle Forstmulcher, Forstfräsen und Steinbrecher für Traktoren von 50-500 PS Leistung. Durch die individuellen Konfigurationsmöglichkeiten können die TMC Maschinen optimal auf den jeweiligen Einsatzzweck abgestimmt werden.

Der von TMC entwickelte FLEXI STEEL basiert auf dem STRENGTH S700 Stahl, wurde jedoch speziell für die Beanspruchungen im Forst optimiert. Stabilisierende Materialkantungen und die ergonomische Gehäuseform ohne horizontale Stauflächen erhöhen die Lebensdauer. Dank dem SUPERFINISH-System mit großem Rotorwirkdurchmesser, flacher Werkzeuanordnung, weit öffnender Zerkleinerungsklappe und flexibel austauschbaren HARDOX-

Gegenschneiden wird eine außergewöhnliche Schlagkraft und variabel einstellbare Zerkleinerungsintensität erreicht. Die einzigartige, außenliegende Lagerung der Antriebswelle (ESB) unmittelbar an der Riemenscheibe stabilisiert den gesamten Antriebsstrang. Das seitliche SIDESTEP-System schützt die Maschine effektiv vor massiven Zusammenstößen und leitet Fremdmaterial ab.

Alle Arbeitswerkzeuge sind mit verschleißfestem Hartmetall bestückt und für den jeweiligen Anwendungsbereich optimal geformt. Werkzeugwechsel oder die Anhängung der Maschine am Schlepper können schnell und einfach erfolgen.



FLEXI STEEL



SUPERFINISH



ESB



SIDESTEP



HYDRAULISCHE MULCHER

FÜR BAGGER UND RADLADER

Unsere hydraulischen TMC Schlegelmulcher und Forstmulcher sind für die professionelle Landschaftspflege gebaut. Wir bieten ein Komplettprogramm für Bagger und Lader von 1,5 bis 40 Tonnen Einsatzgewicht.

Wie auch die Maschinen für den Traktoranbau zeichnen sich die hydraulischen Mulchköpfe von TMC durch das äußerst stabile FLEXI STEEL Mulchgehäuse und die variable Zerkleinerungsintensität dank SUPERFINISH-System mit flexibel austauschbaren HARDOX-Gegenschneiden aus.

Der HEAVY DUTY Rotor mit überdimensionierter Wandungsstärke und großem Wirkdurchmesser sorgt für eine beeindruckende

Schlagkraft. Je nach Anwendungsbereich stehen sowohl robuste Hammerschlegel als auch feste Hartmetall-Werkzeuge zur Auswahl. Über flexibel einstellbare Kolbenmotoren und POWER-BELT-Riemen wird die Kraft effektiv auf den Rotor übertragen. Die einzigartige, außenliegende Lagerung der Antriebswelle (ESB) unmittelbar an der Riemenscheibe stabilisiert den gesamten Antriebsstrang.

Mit dem P-CUT Tiefenbegrenzer wird die Performance des hydr. Forstmulchers beim Mulchen von Baumstämmen signifikant erhöht. Alle verschleißenden Komponenten werden aus HARDOX-Stahl gefertigt, sind einfach austauschbar und gut zugänglich.



HEAVY DUTY Rotor



ESB



P-CUT



FLEXI STEEL



MULCHRAUPEN & ANBAUGERÄTE

Die funkgesteuerten Geräteträger der Marke MDB werden von professionellen Dienstleistern und kommunalen Anwendern sehr vielseitig eingesetzt. Sie eignen sich vor allem für die sichere Arbeit in extremen Steillagen und unzugänglichen Bereichen.

Dank 10 verschiedener Trägergeräte in Leistungsklassen von 20-140 PS sowie über 40 verschiedenen Arbeitswerkzeugen, können sie sowohl im Grünland und Forst als auch zur Bodenbearbeitung, zum Transport, zur Reinigung oder im Winterdienst eingesetzt werden.

Aufgrund des LOW-CENTER Fahrwerks mit unübertroffen niedrigem Schwerpunkt, sind die Raupen in jeder Hanglage kippsicher. Die einzigartige Motorschmierung wurde ebenfalls so konzipiert, dass der Betrieb an Steilhängen bis 75° Neigung gewährleistet ist.

Alle LV-Modelle verfügen über eine hydraulische und mechanische Seitenverschiebung. Auch das Fahrwerk kann hydraulisch in der Breite verstellt werden, um beispielsweise die Stabilität an Steilhängen zu erhöhen. Das einzigartige SENSITIVE POWER DRIVE System kombiniert eine feinfühligste Steuerung mit einem kraftvollen Fahrtrieb.

Alle Funktionen werden komfortabel über die störungssichere Hochfrequenz-Funkanlage gesteuert. Mit dem QUICK RELEASE System wird die MDB Raupe zu einem echten Multifunktions-Gerät, über 40 verschiedene Arbeitsgeräte können schnell und einfach gewechselt werden.

Unser preisgekröntes, teilautonomes Fahrsystem SIS REMOTE ermöglicht sogar eine automatische Lenkung und Spurführung.



Kippsicherheit



Hydr. Fahrwerksverstellung



Hydr. Seitenverschiebung



QUICK RELEASE System



AUSLEGEMULCHER

Bereits seit über 30 Jahren entwickeln und vertreiben wir professionelle Auslegemulcher zur Pflege von Straßenrändern, Gräben, Böschungen und Hecken. Je nach Anwendungsbereich und Leistungsklasse des Traktors stehen Auslegearme mit Reichweiten von 2,70 bis 8,30 Metern zur Auswahl, sowohl für den Heck- als auch für den Frontanbau.

Die TIFERMEC Ausleger zeichnen sich durch einen stabilen Grundrahmen, verwindungssteife Armprofile, serienmäßig 90° Anfahr-sicherung und eine leistungsstarke Eigenhydraulik aus. Neben preisgünstigen Geräten für den Einstieg sind auch Profi-Varianten mit hydr. Vorwärtsreichweite des Arms, elektrisch-proportionalem Joystick und hydr. Auflagedruckregelung AUTO-CONTOUR-PLUS erhältlich.

Für den maximalen Arbeitskomfort im Dauereinsatz empfehlen wir unsere prämierten GREENTEC Ausleger. Mit dem patentierten HYBRID-Arm kann der Ausleger per Knopfdruck sowohl mit als auch ohne Parallelführung betrieben werden. In Verbindung mit der serienmäßigen Vorwärtsreichweite, ermöglicht das doppelte ROTOR-FLEX Drehgelenk (270° horizontale & 180° vertikale Kopfdrehung) eine optimale Übersicht und flexible Armbewegungen in jeder Richtung. Zur zusätzlichen Entlastung des Fahrers folgt der Arm mit der variablen Auflagedruckentlastung AUTO-HEIGHT-CONTROL automatisch den Bodenkonturen.

Alle GREENTEC Ausleger werden aus hochfestem STRENX S700 Stahl gebaut. Das patentierte 4-Punkt-Montagesystem garantiert einen einfachen aber extrem stabilen Anbau am Traktor.



AUTO HEIGHT/ CONTOUR

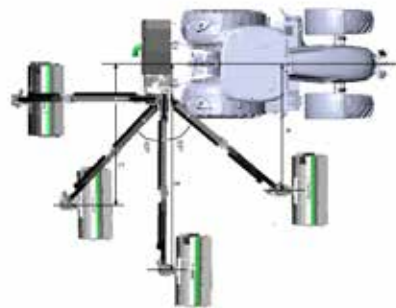

ROTOR FLEX Drehgelenk



HYBRID-Armsystem



STRENX S700



AST- & HECKENPFLEGE

HECKENSCHEREN, HECKENMULCHER, ASTSCHEREN & ASTSÄGEN

Passend zu den Auslegern oder auch zum Anbau an Bagger oder Lader bieten wir zahlreiche hydraulische Arbeitswerkzeuge zur Ast- und Heckenpflege an. Dazu zählen u. a. Heckenscheren & Heckenmulcher (bis max. 40 mm Materialstärke), Ast-Heckenscheren (bis max. 60 mm Ø) sowie robuste HARDOX-Astscheren (bis max. 110 mm Ø) und professionelle Astsägen mit 4 Hartmetall-Sägeblättern (bis max. 210 mm Ø).

Die verbauten Messerklingen, Schneidbalken und Sägeblätter bestehen aus hochwertigem Material und besitzen eine hohe Verschleißfestigkeit. Über die durchzugsstarke HIGH POWER Transmission wird die verfügbare Hydraulikleistung des Trägerfahrzeugs effizient auf das Arbeitswerkzeug übertragen, Über-

druck- und Anti-Kavitationsventile schützen das Hydrauliksystem vor Schäden.

Alle Anbaugeräte eignen sich für hohe Beanspruchungen im professionellen Einsatz. Massiv konstruierte Gehäuse schützen vor Fremdeinwirkung. Lagerungen, Antriebsriemen und Hydraulikkomponenten sind geschützt angebracht, wodurch die Lebensdauer erhöht und der Wartungsaufwand verringert wird.

Über individuelle Schnellwechsel-Anbauadapter können die Arbeitsgeräte für verschiedenste Trägerfahrzeuge genutzt werden.



HEAVY DUTY Werkzeuge



Vers. Anbaumöglichkeiten



HIGH POWER Transmission



Anti-Kavitationsventil



HOLZHÄCKSLER

MIT MOTOR, FÜR TRAKTOREN & MIT KRAN

VOGT bietet ein Full-Line Programm für Holzhäcksler, für jede Holzstärke und jeden Anwendungsbereich. Unser Portfolio umfasst motorbetriebene Hacker mit Benzin-, Diesel-, und Elektromotoren in verschiedenen Größen und Ausführungen, sowohl mit PKW-Fahrwerk als auch mit Rad- oder Kettenantrieb. Darüber hinaus komplettieren kleinere und größere Holzhäcksler für den Traktoranbau bzw. UNIMOG und Hacker mit Kranbeschickung unser Angebot.

Holzhäcksler der Marke HS überzeugen durch einen aggressiven Einzug, hohe Hackleistungen und eine kompakte Bauweise. Neben den Motormaschinen für Holzstärken bis max. 140 mm Ø stehen auch Dreipunkt-Hacker mit starker Eigenhydraulik und ANTI-STRESS-System für Stammstärken bis 170 mm Ø zur Verfügung.

Unsere TP Holzhaacker sind für den Profibedarf und max. Holzdurchmesser von 165 bis 400 mm ausgelegt. TP setzt auf die ein-

zigartige TWIN-DISC Doppelhackscheibe, mit der eine unübertroffene Stabilität bei gleichzeitig verringertem Verschleiß erreicht wird. Innenliegende Wurfflügel sorgen für eine verbesserte Auswurfleistung und verhindern Verstopfungen.

Mit der patentierten, automatischen Hackscheibenkupplung TP STARTER ist der Hacker mit einem Knopfdruck betriebsbereit. Bedienfehler sind ausgeschlossen und der Verschleiß wird minimiert. Über das TP EASY-CONTROL-System erfolgt die Einzugssteuerung mittels ergonomischen Bedientasten an beiden Seiten des Trichters. Das TP AUTO-REVERSE-System verhindert Materialverstopfung oder ein Verklemmen von Stammholz im Einzugskanal.

Alle TP Hacker sind besonders wartungsfreundlich aufgebaut, verschleißende Komponenten sind einfach zugänglich und können schnell geprüft bzw. ausgetauscht werden.



TWIN DISC Hackscheibe



TP OPTI CUT



TP STARTER



EASY CONTROL



BAUMSTUMPFFRÄSEN

MIT MOTOR, FÜR BAGGER, LADER & TRAKTOREN

VOGT bietet ein Full-Line Programm an professionellen Baumstumpffräsen. Ob mit Benzin-/Dieselmotor, für den Traktor oder für Bagger und Lader, die Maschinen des dänischen Stubbenfräsen-Spezialisten FSI überzeugen durch ihre hohe Fräsleistung, den großen Schwenkbereich und außergewöhnlichen Arbeitskomfort.

Die speziell gehärteten POWER CUT-Fräscheiben halten extremen Beanspruchungen stand. Dank der versetzten Anordnung der Fräszähne fräst jeder Zahn seine eigene Spur, für eine optimale Leistung und hohe Frästiefe. Die Wolframcarbidge-Fräszähne sind durch einfaches Drehen dreifach verwendbar, somit ist der Wartungsaufwand und Verschleiß sehr gering. Über starke POWER-BELT Riemen wird die Kraft ohne Leistungsverluste auf das Fräsrads übertragen.

Mit dem POWER SWEEP-System werden Drehzahl und Schwenkgeschwindigkeit optimal aufeinander abgestimmt, damit immer mit maximaler Fräsleistung gearbeitet wird. Motormaschinen und Traktoranbaufräsen werden komfortabel per schwenkbarer HIGH-PRECISION Bedienung, Joystick oder Funkbedienung gesteuert. Die hydraulischen Anbaufräsen für Bagger und Lader von 2-20 Tonnen sind immer mit starken Kolbenmotoren inkl. Freilauf und Überdruckventil ausgestattet.

FSI Stubbenfräsen sind in verschiedensten Größen verfügbar, von kleineren, handgeführten Maschinen mit Drehkranz bis hin zu funkgesteuerten Fräsen mit 74 PS Dieselmotor. Alle selbstfahrenden Maschinen sind wahlweise mit Rad- oder Kettenfahrwerk verfügbar. Die kräftigen Maschinen machen die Stubben in kurzer Zeit dem Erdboden gleich.



POWER CUT



POWER BELT Antrieb



POWER CLUTCH



POWER SWEEP



FÄLLGREIFER

FÜR BAGGER, LADER & KRANE

Unsere TREE HUGGER Fällgreifer aus Finnland können an 2-30 Tonnen Bagger, Lader oder Forstkräne angebaut werden.

Die Profi-Fällgreifer sind robust und leistungsstark, gleichzeitig ist die Bedienung der Maschinen einfach und intuitiv. Mit dem einzigartigen SPEED CUT-System wird ein bis zu 50% schnellerer Schneidvorgang ermöglicht. Schneidkraft und Geschwindigkeit werden lastabhängig automatisch angepasst.

Dank des robusten Doppelzylinders bieten die Fällgreifer eine extrem hohe Schneidkraft und Stabilität für Holzmaterial bis max. 400 mm Ø. Speziell geformte Messer sorgen für einen niedrigen Schneidwiderstand. Auch bei großen Bäumen garantiert die außergewöhnlich hohe Rahmenkonstruktion einen sicheren, festen Griff. Ein Herausfallen oder Durchrutschen von dünnem Astmaterial wird durch die zentrierte Greifer-Geometrie verhindert.

Bei geöffnetem Greifer kann der TREE HUGGER auch ohne Demontage des Messers zum Verladen und Sammeln eingesetzt werden.

TREE HUGGER Fällgreifer vereinen vier Funktionen in einem Gerät: Die Entnahme einzelner Äste, das Fällen kompletter Bäume, das Verladen und das Sammeln des Materials. Dank der Konstruktion aus hochfestem HARDOX 500 Stahl, sind die Maschinen äußerst robust und langlebig. Gut zugängliche Schmierpunkte und ein schneller Messerwechsel erleichtern die Wartung.

Je nach Einsatzbereich und Trägerfahrzeug können die TREE HUGGER optional mit einem Rotator, Sammelgreifer, Fällstütze und Kabel- bzw. Funkbedienungen ausgerüstet werden.



HARDOX Stahl



SPEED CUT



Doppelzylinder



Sammelfunktion



MÄHTECHNIK

ZAUN- & RANDSTREIFENMÄHER, MÄHER FÜR DEN OBST- & WEINBAU

Wir bieten Mähtechnik für spezielle Anwendungsbereiche, wie Mäher für den Obst- und Weinbau oder Zaun- und Randstreifenmäher.

Die Zaun- und Randstreifenmäher von GREENTEC und DRAGONE eignen sich vor allem für das Mähen um Zäune, Bäume oder in Reihenkulturen und Solarparks. Dank der flachen Bauweise und der einstellbaren Parallelaufhängung kann auch unter Hindernissen sauber gemäht werden.

Ein Spezialgummikranz ermöglicht ein beschädigungsfreies Arbeiten direkt an Leitpfosten, Zaunpfählen oder Bäumen. Robuste Pendelmesser sorgen für eine saubere Zerkleinerung bei

geringem Wartungsaufwand. Stützteller bzw. Führungskufen garantieren eine optimale Tiefenführung. Alle Mähgeräte sind aus hochfestem Stahl gebaut und werden über durchzugsstarke Hydraulikmotoren angetrieben.

Der Hersteller DRAGONE ist Spezialist für Mulch- und Mähtechnik im Obst- und Weinbau, insbesondere in der mechanischen Unterstockpflege. Die schmalen Maschinen sind flexibel einstellbar und lassen sich mit Hilfe eines elektrischen Joysticks präzise durch die Kulturen steuern. Speziell entwickelte Werkzeuge und Mähverfahren verhindern dabei Beschädigungen am Unterstock.



Feinschnitt-Messer



Neigungsverstellung



Patentierter Rotor



Hydr. Höhenverstellung



SPRÜHGERÄTE

FÜR OBST- & WEINBAU, WEIHNACHTSBAUMKULTUREN & EPS-BEKÄMPFUNG

DRAGONE ist bereits seit über 60 Jahren international führender Hersteller für Pflanzenschutztechnik im Obst- und Weinbau, sowie in Sonderkulturen.

DRAGONE bietet sowohl einfache Axialgebläse, Doppelaxialgebläse wie auch Radialgebläse für unterschiedlichste Einsatzfelder an. Alle Systeme gibt es mit unterschiedlichen Tankgrößen sowohl als Aufsattelgerät für den Dreipunktanbau wie auch mit Fahrwerk. Für besondere Anwendungen werden auch individuelle Lösungen gefertigt.

Die Sprühgeräte setzen höchste Maßstäbe in Bezug auf Applikationsgenauigkeit und Abdriftminimierung. Zusätzlich kann die

Ausbringung mittels elektr. Teilbreitenschaltung, GPS- und Ultraschall-Sensorik präzisiert werden, um Pflanzenschutzmittel einzusparen und Umweltbelastungen gering zu halten.

DRAGONE setzt auf hochwertige Komponenten, wie z. B. verschleißfeste NIROSTA-Gebläse, ALBUZ/ARAG Düsen oder CO-MET Pumpen.

DRAGONE-Sprühgeräte sind mit dem Spritzen-TÜV geprüft und eignen sich je nach Modell für verschiedene Anwendungsbereiche, wie Obst- und Weinanbaukulturen, Tannenbaumkulturen oder zur Bekämpfung von Eichenprozessionsspinnern.



Doppelgebläse



HIGH PRECISION Sprühtechnik



Schwenkgetriebe



Nirosta/ Polyethylen Gebläse



HECKBAGGER

Die DIGGER Heckbagger zum Anbau an Traktoren zeichnen sich durch ihre stabile Bauweise, den großen Arbeitsradius und ein einfaches Handling aus. VOGT bietet drei verschiedene Modelle für unterschiedliche Traktorgrößen und Leistungsklassen.

Äußerst massive Baggerarme mit verwindungssteifen Profilen und innenliegenden Verstärkungslaschen ermöglichen hohe Hub- und Reißkräfte bis 3.200 kg. Alle Heckbagger verfügen über eine 180° Schwenkeinrichtung mit verstärkten Schwenk- und Hubzylindern. Dank der großen hydraulischen Seitenverschiebung von bis zu 2.000 mm kann über einen großen Aktionsradius flexibel gearbeitet werden.

Zur Stabilisierung des Anbaubaggers auf unebenem oder unebestigtem Gelände können an den Außenseiten zwei Stützfüße separat ein- und ausgefahren werden. Zum Schutz des Hydrauliksystems verfügen die Heckbagger serienmäßig über ein Druckbegrenzungsventil und ein Anti-Kavitations-Ventil. Über eine gewöhnliche Kreuzhebel-Steuerung können die Funktionen präzise und geschmeidig gesteuert werden. Alle DIGGER Geräte sind mit einem Stabilisierungsgestänge gemäß Norm EN 16246 zum Anbau an den Traktor ausgestattet.

Ist die Hydraulikleistung des Trägerfahrzeugs nicht ausreichend, kann der Heckbagger über eine Eigenhydraulik mit großem Hydrauliktank und Aufsteckpumpe für die Zapfwelle betrieben werden.



Massive Armkonstruktion



Seitenverschiebung



180° Schwenkeinrichtung



Hydr. Stützfüße



BERATUNG & VORFÜHRUNG

Lassen Sie sich im Rahmen einer Vorführung von unserer Profitechnik überzeugen. Wir zeigen Ihnen unsere Maschinen gerne im praktischen Einsatz, denn dort werden Leistungsstärke und Zuverlässigkeit sichtbar. Unsere Mitarbeiter sind mit Vorführmaschinen in allen Regionen Deutschlands und Österreichs täglich für Sie unterwegs.

Unser fachkundiger Vertrieb berät Sie gerne ausführlich und individuell, um die optimale Maschine für Ihren Anwendungsbereich zu konfigurieren. Wir beraten auch hinsichtlich der Wirtschaftlichkeit, um die bestmögliche Aus-

lastung zu erreichen. Gerne bieten wir Ihnen auch flexible Finanzierungs- und Leasingmöglichkeiten an, sowohl für gewerbliche Kunden als auch für die öffentliche Hand.

Bei konkretem Interesse an einer Maschine vereinbaren Sie einfach einen Termin für eine Vorführung bei sich vor Ort. Alternativ können Sie die große Maschinenausstellung an unseren Standorten in Felbecke und Untermünkheim besuchen, damit Sie sich rasch ein reales Bild über mögliche Modellvarianten, Ausstattungsmerkmale und die qualitative Verarbeitung machen können.

Tel.: +49 (0)2972 97620
verkauf@vogtgmbh.com





MASCHINENAUSLIEFERUNG

Mit unseren erweiterten Lagerkapazitäten und unserem eigenen Lieferservice garantieren wir, im Verbund mit über 100 Vertriebspartnern, dass unsere Maschinen überall und schnell verfügbar sind.

Alle Geräte werden von geschulten VOGT Mitarbeitern ausgeliefert und auf Wunsch vor Ort eingesetzt.

Sie können sich darauf verlassen, dass Ihre Maschine schnell und unversehrt bei Ihnen eintrifft. Bei Rückfragen stehen wir Ihnen immer gerne zur Verfügung.

Jahr für Jahr über
2 Millionen Kilometer
für Sie unterwegs!





ERSATZTEILVERSORGUNG

Wir wissen, dass die Einsatzfähigkeit Ihrer Maschinen immer höchste Priorität hat. Deshalb setzen wir alles daran, Sie schnell und zuverlässig mit den benötigten Ersatzteilen zu versorgen.

In unserem neuen, vergrößerten Zentrallager auf drei Ebenen lagern knapp 15.000 Ersatzteile. Unser automatischer

Lagerlift bietet eine zusätzliche Fläche von 100 m². Wir haben somit stets alle gewöhnlichen Ersatzteile vorrätig und können deutschlandweit innerhalb von 24 Stunden liefern. Auch eine Express-Lieferung über Nacht ist möglich.

Tel.: +49 (0)2972 9762-500
ersatzteile@vogtgmbh.com





SERVICE-WERKSTATT

Anfallende Wartungs- und Servicearbeiten werden in unserer hochmodernen Werkstatt oder bei einem unserer über 100 Servicepartner bei Ihnen in der Nähe durchgeführt. Unsere neue Servicewerkstatt verfügt über variable Hebebühnen, digitale Diagnose-Tools, Auswuchtanlagen,

CNC-Schneidanlagen, Abkantpressen sowie eine eigene Sandstrahl- und Lackieranlage. Unser Fachpersonal zeichnet sich durch hohe Kompetenz und Leidenschaft für Technik aus. Wir finden für jedes Problem eine Lösung!

Tel.: +49 (0)2972 9762-600
service@vogtgmbh.com



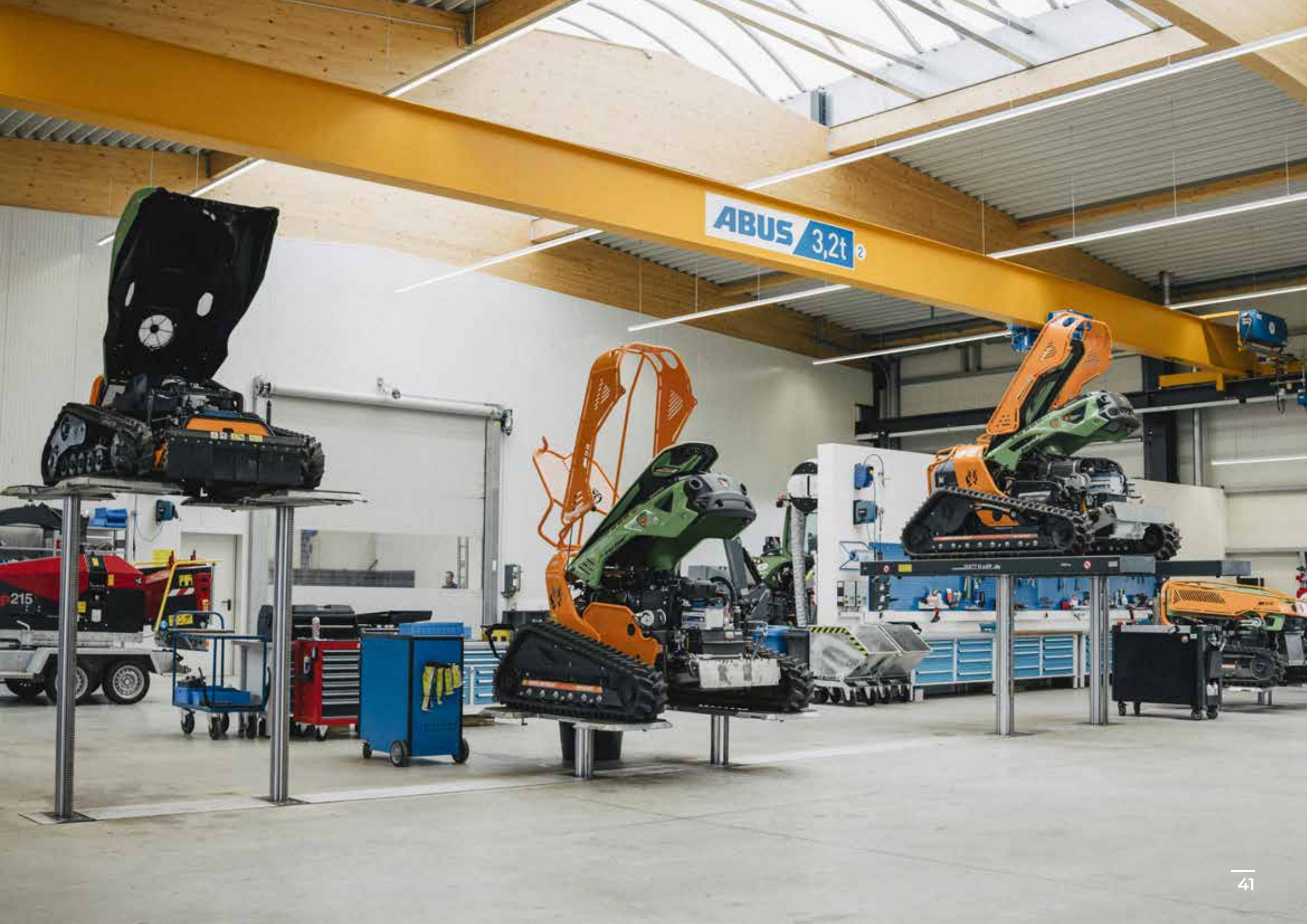

ABUS 3,2t

MOBILER KUNDENDIENST

Auch in dringenden Fällen lassen wir Sie nicht im Regen stehen. Unser mobiler Kundenservice ist täglich für Sie unterwegs. Unsere Servicetechniker kümmern sich vor Ort um das Problem und finden schnellstmöglich eine passende Lösung.

Da wir uns als langfristigen Partner sehen, ist es uns wichtig, dass Ihre Maschine schnellstmöglich wieder funktioniert. Zögern Sie bei Fragen oder Problemen nicht, unsere Servicetechniker zu kontaktieren.

Tel.: +49 (0)2972 9762-600
service@vogtgmbh.com





KONSTRUKTION & SONDERBAU

Dank unserer eigenen Konstruktionsabteilung können wir Sonderbauten schnell und flexibel umsetzen. Wir konfigurieren Ihre Maschine immer optimal für Ihren Anwendungsbereich. Sie benötigen beispielsweise einen speziellen Anbau zu einer VOGT Maschine? Sprechen Sie

unsere Service-Techniker einfach an. Wir konstruieren das Teil gemeinsam mit Ihnen und fertigen dies anschließend eigens an. So bleiben Sie flexibel und können Ihre Maschine schnellstmöglich einsetzen.

Tel.: +49 (0)2972 9762-600
service@vogtgmbh.com



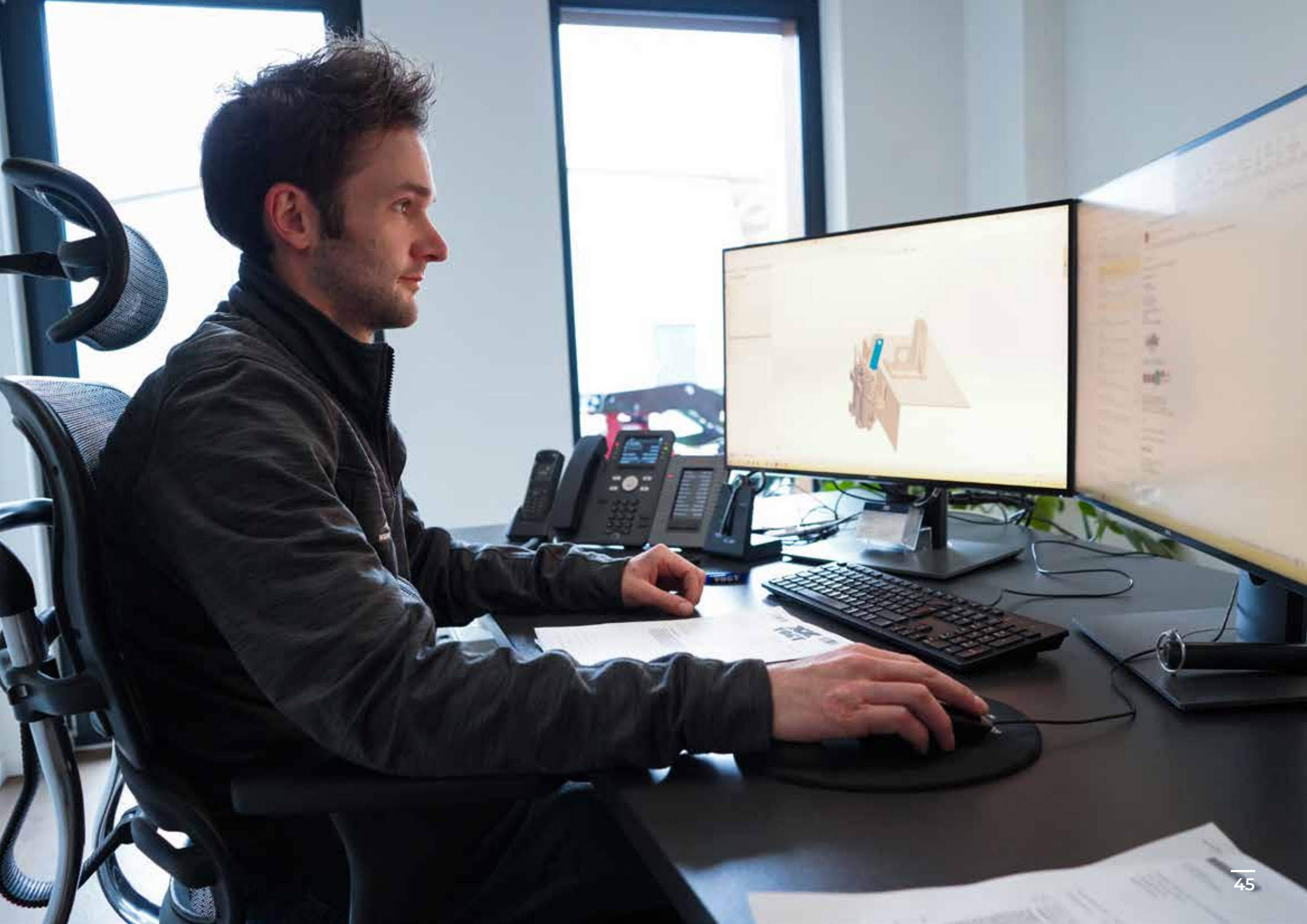

ZUFRIEDENE KUNDEN

Wir haben von der Firma VOGT einen Forstmulcher und einen Holzhacker. Wir sind mit VOGT immer zufrieden und empfehlen sie sehr gerne weiter. Herr Rau, der uns betreut, ist sehr kompetent und immer für uns ansprechbar.

Die Produkte sind zuverlässig und wartungsleicht, was bei uns im Maschinenring sehr wichtig ist.

M. Förch | Maschinenring Unterland | TP 200 PTO & TMC TFS 200

Ich habe bereits seit 2016 eine MDB LV500 und später auch eine LV500 PRO im stetigen Einsatz bei kommunalen Landschaftspflegeverbänden und Wasserpflegeämtern. Mich überzeugen an den Maschinen nach wie vor die hohe Leistung bei geringem Eigengewicht und niedrigem Schwerpunkt. Mit Schlegelmulchköpfen, Forstmulchkopf und Doppelmesser sind die Raupen Allroundmaschinen, vor allem auch für steile Anwendungsbereiche.

Auch wenn es mal technische Probleme gab, konnte der Kundendienst von VOGT hier immer weiterhelfen. Das technische Know-how und die telefonische Beratung sind auf sehr hohem Niveau. Auch die Lieferung von Ersatzteilen läuft immer super.

H. Zeller | Dienstleistungen Zeller | MDB LV500 & LV500 PRO

An unserem Partner VOGT schätzen wir vor allem die Fachkompetenz der Mitarbeiter und den menschlichen Umgang miteinander. Die Kommunikation findet immer auf Augenhöhe statt. VOGT ist nah am Markt und hat ein Gespür für Innovationen und Marktbedürfnisse und gleichzeitig immer ein offenes Ohr für die Belange des Handels.

G. Rinsche | TCA Technik Center Alpen | Vertriebspartner





UNSER TEAM

GESCHÄFTSFÜHRUNG



Wolfgang Vogt

Geschäftsführung
Vertriebsleitung
Tel.: 02972 9762-0
w.vogt@vogtgmbh.com



Andre Vogt

Geschäftsführung
Vertriebsleitung
Tel.: 02972 9762-0
a.vogt@vogtgmbh.com



Peter Schauerte

Geschäftsführung
Leitung Disposition/Einkauf
Tel.: 02972 9762-0
p.schauerte@vogtgmbh.com



Tim Hütten

Disposition/ Einkauf
Zentrale Disposition
Tel.: 02972 9762-303
t.huetten@vogtgmbh.com



Lukas Irlle

Disposition/ Einkauf
Zentrale Disposition
Tel.: 02972 9762-304
l.irlle@vogtgmbh.com



Anna Rüßmann

Disposition/ Einkauf
Einkauf
Tel.: 02972 9762-121
a.ruessmann@vogtgmbh.com

SERVICE & ENTWICKLUNG



Simon Junk

Entwicklung
Entwicklung/ techn. Service
Tel.: 02972 9762-600
s.junk@vogtgmbh.com



Benedikt Schulte

Entwicklung
Entwicklung/ techn. Service
Tel.: 02972 9762-600
b.schulte@vogtgmbh.com



Michael Grobbel

Service
Techn. Service
Tel.: 02972 9762-600
m.grobbel@vogtgmbh.com



Peter Schulte-Göbel

Service
Techn. Service
Tel.: 02972 9762-600
service@vogtgmbh.com



Philipp Steilmann

Service
Techn. Service
Tel.: 02972 9762-600
p.steilmann@vogtgmbh.com



Matthias Schmidt

Service
Techn. Service
Tel.: 02972 9762-600
m.schmidt@vogtgmbh.com

SERVICE & ENTWICKLUNG



Daniel Belke

Service
Werkstattleitung/ Konstruktion
Tel.: 02972 9762-600
d.belke@vogtgmbh.com



Hannes Didam

Service
Werkstattplanung
Tel.: 02972 9762-600
h.didam@vogtgmbh.com



Dominik Geueke

Entwicklung
Sonderbau/ Konstruktion
Tel.: 02972 9762-600
d.geueke@vogtgmbh.com



Maria Winkelmann

Service
Serviceabwicklung
Tel.: 02972 9762-600
m.winkelmann@vogtgmbh.com



Mona Wortmann

Service
Serviceabwicklung
Tel.: 02972 9762-600
m.wortmann@vogtgmbh.com



Alina Döbbener

Service
Serviceabwicklung
Tel.: 02972 9762-600
a.doebbener@vogtgmbh.com

LAGER



Stefan Rieck

Lager
Ersatzteile/ After-Sales
Tel.: 02972 9762-500
s.rieck@vogtgmbh.com



Stefan Dicke

Lager
Ersatzteile/ After-Sales
Tel.: 02972 9762-500
s.dicke@vogtgmbh.com



Adrian Falke

Lager
Ersatzteile/ After-Sales
Tel.: 02972 9762-500
a.falke@vogtgmbh.com



Andreas Tommes

Lager
Ersatzteile/ After-Sales
Tel.: 02972 9762-500
a.tommess@vogtgmbh.com



Sascha Braun

Lager
Ersatzteile/ After-Sales
Tel.: 02972 9762-500
s.braun@vogtgmbh.com

UNSER TEAM

VERTRIEB



Josef Knoche

Vertrieb
Innendienst
Tel.: 02972 9762-205
j.knoche@vogtgmbh.com



Simon Schulte

Vertrieb
Innendienst
Tel.: 02972 9762-206
s.schulte@vogtgmbh.com



Hubertus Hahn

Vertrieb
Innendienst
Tel.: 02972 9762-207
h.hahn@vogtgmbh.com



Ina Kramer

Vertrieb
Vertriebsassistentz
Tel.: 02972 9762-128
i.kramer@vogtgmbh.com



Luca Struwe

Vertrieb
Angebotsbearbeitung
Tel.: 02972 9762-130
l.struwe@vogtgmbh.com



Lauritz Henkel

Vertrieb
Angebotsbearbeitung
Tel.: 02972 9762-131
l.henkel@vogtgmbh.com

VERTRIEB



Lars Aderhold

Vertrieb Hessen
Außendienst
Tel.: 02972 9762-203
l.aderhold@vogtgmbh.com



Andreas Schütte

Vertrieb NRW
Außendienst
Tel.: 02972 9762-204
a.schuette@vogtgmbh.com



Marcus Hähn

Vertrieb Rheinland-Pfalz
Außendienst
Tel.: 0151 70260713
m.haehn@vogtgmbh.com



Michael Schultejan

Vertrieb Niedersachsen
Außendienst
Tel.: 0151 70260706
m.schultejan@vogtgmbh.com



Axel Thomä

Vertrieb Nord-Ost
Außendienst
Tel.: 0151 22387145
a.thomae@vogtgmbh.com



Chris Herbst

Vertrieb Ost
Außendienst
Tel.: 0160 95704288
c.herbst@vogtgmbh.com

VERTRIEB



Tobias Bruckner

Vertrieb Süd
Innendienst
Tel.: 07944 942600-6
t.bruckner@vogtgmbh.com



Klaus Rau

Vertrieb Süd
Außendienst
Tel.: 07944 942600-5
k.rau@vogtgmbh.com



Valentin Stock

Vertrieb Süd
Außendienst
Tel.: 07944 942600-7
v.stock@vogtgmbh.com



Paul Rebmann

Vertrieb Süd
Außendienst
Tel.: 0175 2270440
p.rebmann@vogtgmbh.com



Markus Schwab

Vertrieb Süd-Ost
Außendienst
Tel.: 0170 6557692
m.schwab@vogtgmbh.com



Markus Krähling

Online Vertrieb
Innendienst
Tel.: 02972 9762-210
m.kraehling@vogtgmbh.com

VERWALTUNG



Silke Sonneborn

Verwaltung
Zentrale
Tel.: 02972 9762-120
s.sonneborn@vogtgmbh.com



Stephanie Kotthoff

Verwaltung
Zentrale
Tel.: 02972 9762-120
s.kotthoff@vogtgmbh.com



Manfred Rauterkus

Verwaltung
Administration
Tel.: 02972 9762-125
m.rauterkus@vogtgmbh.com



Madlen Sonneborn

Verwaltung
Angebotsbearbeitung
Tel.: 02972 9762-124
m.sonneborn@vogtgmbh.com



Sabine Cremer

Verwaltung
Buchhaltung
Tel.: 02972 9762-701
s.cremer@vogtgmbh.com



Aline Heimes

Verwaltung
Buchhaltung/ Personal
Tel.: 02972 9762-801
a.heimes@vogtgmbh.com

UNSER TEAM

WERKSTATT



Hermann Pröpper

Werkstatt

Tel.: 02972 9762-600
service@vogtgmbh.com



Fabian Geueke

Werkstatt

Tel.: 02972 9762-600
service@vogtgmbh.com



Sebastian Sternberg

Werkstatt

Tel.: 02972 9762-600
service@vogtgmbh.com



Franz Babilon

Werkstatt

Tel.: 02972 9762-600
service@vogtgmbh.com



Tobias Schneider

Werkstatt

Tel.: 02972 9762-600
service@vogtgmbh.com



Christian Vorwerk

Werkstatt

Tel.: 02972 9762-600
service@vogtgmbh.com

WERKSTATT



Nico Wullenweber

Werkstatt

Tel.: 02972 9762-600
service@vogtgmbh.com



Felix Limberg

Werkstatt

Tel.: 02972 9762-600
service@vogtgmbh.com



Lukas Spieckermann

Werkstatt

Tel.: 02972 9762-600
service@vogtgmbh.com



Malte Schörmann

Werkstatt

Tel.: 02972 9762-600
service@vogtgmbh.com



Jannik Müller

Werkstatt

Tel.: 02972 9762-600
service@vogtgmbh.com

LOGISTIK



Michael Quast

Logistik
Lieferung/
Versandvorbereitung
Tel.: 02972 9762-500
service@vogtgmbh.com



Alexander Gerbe

Logistik
Facility Management/
Versand
Tel.: 02972 9762-500
service@vogtgmbh.com



Markus Hillebrand

Logistik
Facility Management/
Versand
Tel.: 02972 9762-500
service@vogtgmbh.com



Christian Wulff

Logistik
Lieferung/ Maschinenservice
Tel.: 02972 9762-500
service@vogtgmbh.com



Thomas Lange

Logistik
Lieferung/ Maschinenservice
Tel.: 02972 9762-500
service@vogtgmbh.com



Matthias Meier

Logistik
Vorführ-Service
Tel.: 02972 9762-600
m.meier@vogtgmbh.com

MARKETING & IT



Michael Schütte

Marketing
Produktmanagement
Tel.: 02972 9762-408
m.schuette@vogtgmbh.com



Jessica Gawehn

Marketing
Mediengestaltung
Tel.: 02972 9762-404
j.gawehn@vogtgmbh.com



Sebastian Kewekordes

IT
IT-Service
Tel.: 02972 9762-901
s.kewekordes@vogtgmbh.com



Peter Safontschik

IT
Entwicklung
Tel.: 02972 9762-902
p.safontschik@vogtgmbh.com



VOGT GmbH & Co. KG

HAUPTSITZ

Alte Straße 3
57392 Schmallenberg
Tel. +49 (0)2972 97620
verkauf@vogtgmbh.com

STANDORT SÜD

Am Richtbach 1/2
74547 Untermünkheim
Tel. +49 (0)7944 9426000
verkauf@vogtgmbh.com

www.vogtgmbh.com