

# WORKYQUAD

MINILOADERS

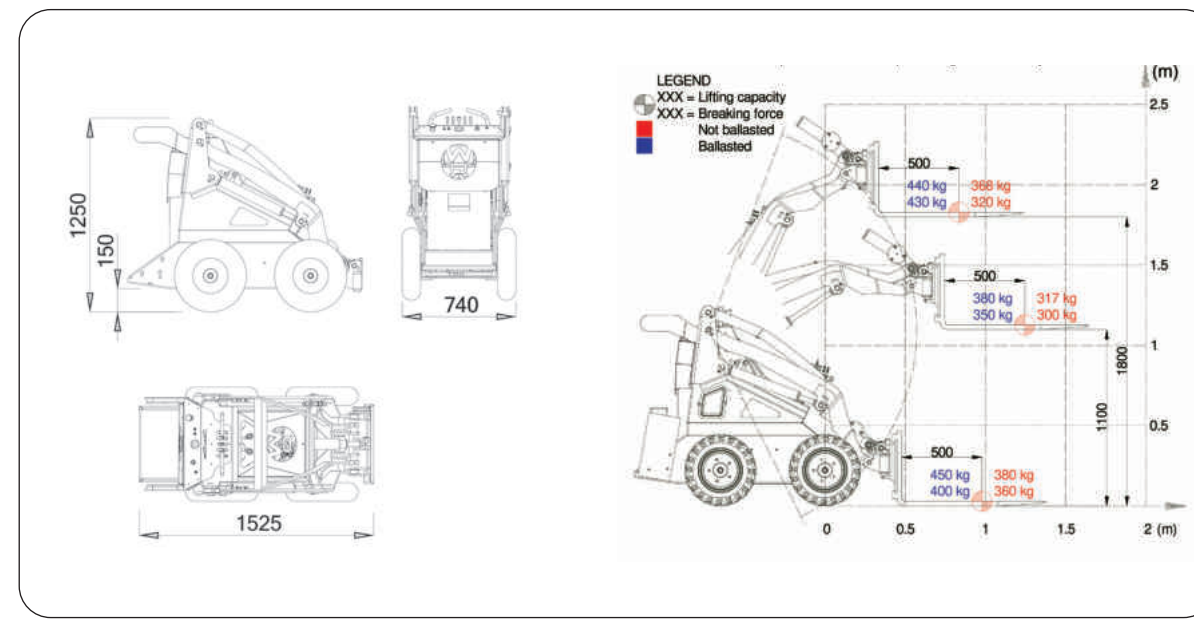

## INDIKATIVE LASTDIAGRAMME



PLSSQ series\_DEU\_07/2024 - AG0000000034

The information contained in this document is subject to change without prior notice and/or modification. Carl Group reserves the right to modify its products without the obligation to communicate such changes. The images contained in this document are for demonstration purposes only.

## UNSERE REIFEN



INDUSTRIAL FORKLIFT FORKLIFT ANTITRACCIA TRACTOR SKID ALL TRAC GARDEN



\*(MIT GEGENGEWICHTEN)

<input type="checkbox"/> SSQ11	280 Kg*	11,7 HP @ 3600 rpm	21,6 L/min	2110 mm
<input type="checkbox"/> SSQ15	340 Kg*	14,8 HP @ 3200 rpm	25,6 L/min	2110 mm
<input type="checkbox"/> SSQ21HF	340 Kg*	20,3 HP @ 3600 rpm	40,0 L/min	2110 mm
<input type="checkbox"/> SSQ22	350 Kg*	22,1 HP @ 3600 rpm	35,0 L/min	2110 mm
<input type="checkbox"/> SSQ22 HF	350 Kg*	22,1 HP @ 3600 rpm	40,0 L/min	2110 mm
<input type="checkbox"/> SSQECO	440 Kg*	5,7 kW @ 2500 rpm	18,5 L/min	2110 mm

# WORKYQUAD

MINILOADERS



## SSQ SERIES

- SSQ 11 Country
- SSQ 11 Plus
- SSQ 11 Purosangue
- SSQ 15D
- SSQ 22
- SSQ 21HF
- SSQ 22 HF
- SSQ ECO



## FA Handels GmbH

**Büro:**  
 Franz Rotter  
 Bachwiesenweg 22  
 83052 Bruckmühl  
 ☎ +49 8062 8618

**Außenstelle:**  
 Marius Rotter  
 Leonhardstraße 9  
 83052 Bruckmühl  
 ☎ +49 1520 8225560

✉ info@hofschlepper.de  
 🌐 www.hofschlepper.de  
 WERKSVERTRETUNG



## SSQ21 HF

Motor: KUBOTA D722-E4B  
 Leistung: 14,9 kW - 20,3 PS  
 Kraftstoff: Diesel  
 Geschwindigkeit: 0-7 km/h (proportional)  
 Hydrauliksystem: 40 L/min - 190 bar  
 Standardräder: 23x8.50-12 Skid  
 Hubkraft: 340 Kg  
 Zugkraft: 500 Kg  
 Ausbrechkraft: 320 Kg  
 Abmessungen: 1525x975x1258 mm  
 Gewicht: 690 Kg



## 40 L/MIN HYDRAULIKFLUSS

## SSQ22 HF

Motor: HONDA GX690  
 Leistung: 16,5 kW - 22,1 PS  
 Kraftstoff: Benzin (Euro95)  
 Geschwindigkeit (km/h): 0-7 (proportional)  
 Hydrauliksystem: 40 L/min - 190 bar  
 Standardräder: 22x11.00-8 AllTrak  
 Hubkraft: 350 Kg  
 Zugkraft: 500 Kg  
 Ausbrechkraft: 330 Kg  
 Abmessungen: 1525x975x1258 mm  
 Gewicht: 630 Kg



Etwas kleiner in der Größe jedoch bärenstark in der Zuverlässigkeit.

Das sind die Stärken der SSQ Modelle. Mit dem neu erschienenen skid Steer wird die schwere Handarbeit nur eine alte Erinnerung. Dank seiner geringen Größe kann das SSQ spielend leicht durch Türen, Tore und schmale Passagen manövriert werden. Aufgrund der vielen und einfach zu wechselnden Anbaumöglichkeiten bietet das SSQ die beste Lösung in der Landwirtschaft, Instandhaltung der Stallanlagen, Gartenarbeit - Begrünung, Bau und Abbrucharbeiten. Dies ist nur eine kleine Auswahl an Möglichkeiten, wo das SSQ mit Leichtigkeit eingesetzt werden kann.



## SSQ11 COUNTRY/PLUS

PLUS version:  
 - Wheels: 18x8.50-10 Skid  
 - Seitlicher Schutz  
 - Betriebsstundenzähler  
 - Drosselklappen-Hebel

Motor: HONDA GX390  
 Leistung: 8,7 kW - 11,7 PS  
 Kühlsystem: Luftgekühlt  
 Kraftstoff: Benzin (Euro95)  
 Geschwindigkeit: 0-6 km/h (proportional)  
 Hydrauliksystem: 21,6 L/min - 190 bar  
 Standardräder: 4.00x8 Traktor  
 Hubkraft: 280 Kg  
 Zugkraft: 420 Kg  
 Ausbrechkraft: 300 Kg  
 Abmessungen: 1525x740x1258 mm  
 Gewicht: 600 Kg

## SSQ150 SSQ150 RC

Motor: KUBOTA Z602 - E4B  
 Leistung: 10,9 kW / 14,8 PS  
 Kraftstoff: Diesel  
 Antriebssystem: manuell/Radiokontrolliert  
 Geschwindigkeit: 0-6 km/h (proportional)  
 Hydrauliksystem: 25,6 L/min - 190 bar  
 Standardräder: 23x8.50-12 Skid  
 Hubkraft: 340 Kg  
 Zugkraft: 420 Kg  
 Ausbrechkraft: 300 Kg  
 Abmessungen: 1525x975x1258 mm  
 Gewicht: 684 Kg



## KRAFTSTOFFTANK

Integrierter Tank in die Karosserie. Fassungsvermögen von 25 Litern.



### SONDEREDITION

## SSQ11 FUROSANGUE

Auf der Basis eines SSQ11 Plus, aber mit einem robusten, sandgestrahlten und schwarz lackierten Rahmen und mit 50 kg Ballast ausgestattet, ist dieses Fahrzeug bereit, jede Aufgabe mit Entschlossenheit anzugehen.

Seine Sonderlackierung zieht nicht nur die Blicke auf sich, sondern spiegelt auch Ihre Hingabe zu Arbeit und Abenteuer wider.



## SSQECO

Motor: Permanentmagnete  
 RPM: 2500  
 Batterie Typ: Traktionsbatterie  
 Batteriekapazität (Ah): 240  
 Motorleistung (kW): 5.7  
 Hydraulisches System: 18,5 l/min - 190 bar  
 Standard-Räder: 4.00 - 8 Gabelstapler  
 Hubkraft: 450 Kg  
 Zugkraft: 390 Kg  
 Ausbrechkraft: 400 Kg  
 Abmessungen: 1525x740x1250 mm  
 Gewicht: 850 kg



## HUBARM

Ausleger aus hochfestem Stahl. Doppelzylinder-Hubsystem.

## UNIVERSAL PLATTE

Kompatibilität mit allen Zubehör, das für Minilader erhältlich ist.

## SSQ22

Motor: HONDA HGX690  
 Leistung: 16,5 kW - 22,1 PS  
 Kraftstoff: Benzin (Euro95)  
 Geschwindigkeit: 0-7 km/h (proportional)  
 Hydrauliksystem: 35 L/min - 190 bar  
 Standardräder: 22x11.00-8 Traktor  
 Hubkraft: 350 Kg  
 Zugkraft: 500 Kg  
 Ausbrechkraft: 300 Kg  
 Abmessungen: 1525x975x1258 mm  
 Gewicht: 630 Kg

