

# \_Containment-Folien System

für das geschlossene Befüllen und Entleeren von flexiblen Gebinden



Big-Bag befüllen



Big-Bag entleeren

Das einzigartige Containment-Folien System\* ist für das absolut staubfreie und geschlossene Entleeren und Befüllen von hoch toxischen Produkten in flexible Gebinde, insbesondere Big-Bag mit In-Liner, entwickelt worden. Der für diese Anwendung zum Einsatz kommende mehrlagige Novi-Containment Liner ist auf der Folien-Innenseite peelfähig und auf der Folien-Aussenseite schweisssbar. Das Containment-Folien System ist einfach und sicher in der Anwendung und lässt sich zur Ertüchtigung bestehender Anlagen und Prozesse problemlos integrieren.

\*patentiert

## Ihre Vorteile

- \_Staubfreier und geschlossener Produkttransfer beim Befüllen und Entleeren von flexiblen Gebinden
- \_Hoher Containment-Level bis OEB 5 (OEL <  $1\mu\text{g}/\text{m}^3$ )
- \_Höchster Personen- und Produkteschutz
- \_Einfach in der Bedienung, zuverlässig im Handling und sicher in der Anwendung
- \_Bis zu 150 Gebinde pro Novi-Containment Liner
- \_Containment-Folien System, Trenn-Schweiss-Schere und Big-Bag Station aus einer Hand

## \_Technische Daten

Ø Linerträger [mm]	Ø Liner [mm]	Folienlänge [m]	Falzhöhe [mm]	Folienstärke [µm]	Material
200	320	≈ 25	250	120	<ul style="list-style-type: none"> <li>&gt; Polyethylen LDPE</li> <li>&gt; antistatische Ausführung</li> <li>&gt; Zulassung nach 21 CFR Part 177 «Olefin Polymere»</li> </ul>
250					
300	450	≈ 25			
350					

Öffnungsdruck der Peelnaht: ca. 30mbar

Andere Dimensionen, Falzhöhen und Folienlängen auf Anfrage

Optional: Paketherstellung im Reinraum nach Klasse ISO 5, Paket  $\gamma$ -sterilisiert

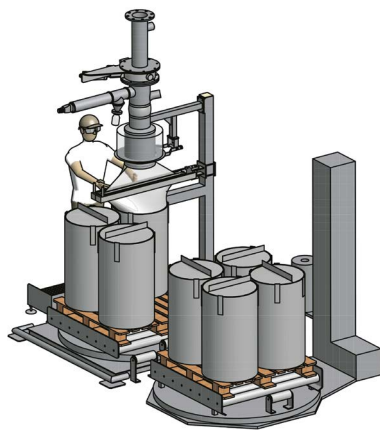

Einlegen und  
Verschweissen

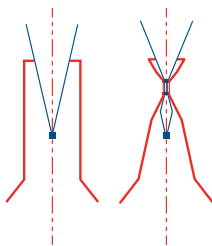

Containment-Folie in den Big-Bag In-Liner einlegen und fest verschweissen

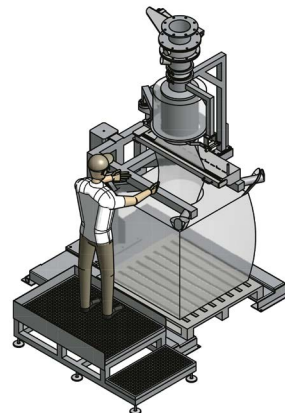

Peelen

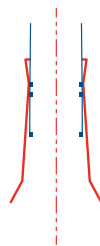

Schweissnaht mit  $N_2$ -Druck von innen oder Manuell von aussen öffnen (peelen)

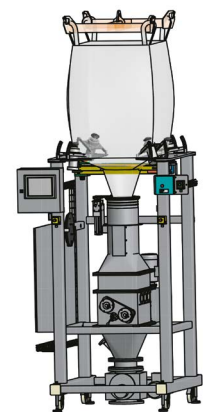

Befüllen

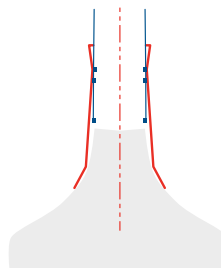

Schweissen und  
Trennen

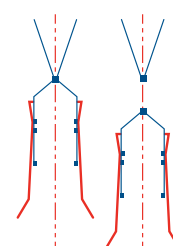

Containment-Folie verschweissen und mit Trenn-Schweissnaht abtrennen

Verschliessen

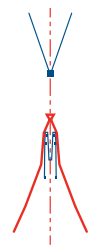

Folienabschnitt vollständig im Big-Bag In-Liner einschweissen

Big-Bag  
staubfrei befüllen